

ACADEMIA DE COSTURA MOLDES SOLIS
HEREDIA Y NICOYA, GUANACASTE
INSTRUCTORA XINIA SOLIS MONTERO
TELS 506 83234727/
<https://www.moldessolis.com>
el arte del buen vestir



Academia de Costura
Moldes Solis

CORTE Y CONFECCIÓN

PRIMER NIVEL
PRIMERA UNIDAD



ACADEMIA DE COSTURA

¡Bienvenidas!

AL CURSO DE

CORTE Y CONFECCIÓN 1

Este es el comienzo de un camino
lleno de creatividad,
aprendizaje y transformación.
Aquí darás vida a tus ideas y construirás
las bases para convertirte en una
gran profesional.

 PASIÓN por lo que haces	 DEDICACIÓN en cada detalle	 DISCIPLINA todos los días	 CONFIANZA en tu proceso
---	--	---	---

ACADEMIA DE COSTURA
Moldes Solis

TIPS PARA SER *Persistente* EN CORTE Y CONFECCIÓN

-  **TEN UN PROPÓSITO CLARO**
Recuerda siempre por qué empezaste y visualiza la meta que quieres lograr.
-  **SÉ CONSTANTE**
Pequeños avances cada día te llevarán a grandes resultados.
-  **NO DEJES DE APRENDER**
La costura es un arte que siempre tiene algo nuevo para enseñarte.
-  **CONFÍA EN TI**
Habrá errores, pero cada uno te hará más fuerte y experta.
-  **DISFRUTA EL PROCESO**
Ama lo que haces, y eso se reflejará en cada prenda que crees.

¡Estás en el lugar correcto para alcanzar tus sueños!
CREA, DISEÑA Y CONFECCIONA TU PROPIO CAMINO. ♥
Estamos aquí para acompañarte en cada paso.



PRÓLOGO

El presente libro ha sido creado con el propósito de guiar a estudiantes, entusiastas y profesionales de la costura en el arte de la confección de ropa para damas.

A lo largo de estas páginas encontrará los fundamentos básicos y avanzados del patronaje, la toma de medidas, el uso de herramientas y las técnicas de confección necesarias para desarrollar prendas de vestir con estilo, precisión y profesionalismo.

Este material no solo pretende ser un manual práctico, sino también una fuente de inspiración para quienes deseen emprender, perfeccionar sus habilidades o dedicarse al mundo de la moda.

La Academia de Costura Moldes Solís, con más de 30 años de experiencia en la enseñanza del arte del buen vestir, pone a disposición este libro como un recurso educativo accesible y estructurado, que permitirá a cada estudiante avanzar paso a paso en el aprendizaje.

Con dedicación y práctica, cada lector podrá transformar el

conocimiento aquí adquirido en creaciones únicas que reflejen su talento y pasión por la costura.



OBJETIVO GENERAL

Brindar a los estudiantes los conocimientos fundamentales en el área de la costura y el patronaje, desarrollando las destrezas necesarias para la confección de prendas de vestir para damas.

Este objetivo busca que cada estudiante adquiera bases sólidas en la toma de medidas, el trazo de patrones, el manejo de herramientas y la aplicación de técnicas de confección, con el fin de lograr resultados profesionales y de calidad.



OBJETIVOS ESPECÍFICOS

Introducir al estudiante en el uso correcto de materiales y herramientas básicas de costura.

1. Enseñar la correcta toma de medidas para la elaboración de patrones.
2. Desarrollar destrezas en el trazo de moldes básicos.
3. Aplicar las fracciones más utilizadas en la construcción de patrones.
4. Fomentar la creatividad, disciplina y emprendimiento a partir del aprendizaje de la costura.
5. Motivar al estudiante a confeccionar prendas con calidad, estilo y buena presentación.



IMPORTANCIA DE LAS MEDIDAS

Si lo que nos proponemos al estudiar un curso de corte y confección es llegar a saber confeccionar elegantemente un traje o prenda de vestir cualquiera, hemos de conocer las medidas, y otorgarle toda la importancia que tienen.

El corte, la prueba, todo, en fin, tiene como base fundamental las medidas. Por lo tanto, antes de emprender el estudio del trazado de las prendas, es forzoso conocer:

- ¿Qué clase de medidas debemos emplear?
- ¿Cómo se deben tomar esas medidas?

Estudiaremos el primer punto para mejor comprensión de nuestras alumnas, explicaremos brevemente en que se funda nuestro método, fruto del estudio y la experiencia de muchos años dedicados con ahíncos a la enseñanza del arte de vestir.

Se emplea, en todo el mundo, numerosos métodos basados en uno de estos dos principios: MEDIDAS PROPORCIONALES y MEDIDAS DIRECTAS O

EXCLUSIVAS. El primer término se fía en el resultado de las proporciones teóricas del cuerpo humano y a la prueba y corrección. Así se dividen los cuerpos en grupos, denominados comúnmente {TALLAS}, y tomando como base las medidas pertenecientes al tipo de una {TALLA}; por ejemplo: cualquiera se calcula que, a su medida de busto, le corresponde una u otra por el largo de manga, cual, de cuello, ancho de espalda, etc., entre otros. No se considera: que, si bien es cierto que en todo cuerpo humano se hallan determinadas proporciones relacionadas entre sí, también existen diferencias de tal modo apreciables que hacen difícil encontrar aun dentro de la misma {TALLA} UNO IGUAL A OTRO, y que además no hay porque ir a la prueba a cortar sobre el cuerpo la prenda de vestir, por idéntica razón que no se le ocurre a nadie viajar en diligencia ahora que hay ferrocarril, automóviles, aviones. Dicha teoría ha quedado relegada al uso de las roperías y casa de confección que pretenden sencillamente poner a la venta prendas de vestir que sirven maso menos bien a los probables compradores según su {TALLA} y aun puede verse como ciertas casas progresistas presentan, dentro de una misma talla diversas variedades de conformación de la figura,



reconociendo el principio enunciado de evidente desigualdad de los cuerpos; cuadros de esas medidas Proporcionales, escalonadas en diferentes tamaños.

El segundo término: METODOS DE MEDIDAS DIRECTAS O EXCLUSIVAS es aquel, que, como el nuestro, se basa precisamente en la desigualdad de los cuerpos, sin desconocer el principio de armonía que rige su estructura general como en toda obra de la naturaleza, pero, teniendo en cuenta que también natural y físicamente, esa armonía se destruye o modifica por múltiples causas: desarrollo, ejercicio, profesión, edad salud, entre otros. Se concentró todo nuestro esfuerzo en hallar un sistema que acusara con rigurosa y científica exactitud, esas modificaciones y variedad del cuerpo.

En lugar de basarnos en el cálculo de sus proporciones teóricas lo hacemos directamente sobre sus dimensiones anatómicas, No deducir empíricamente lo que se puede obtener apoyándose en la realidad es decir MEDIDAS EXCLUSIVAS DE CADA CUERPO O DE CADA FIGURA...Cuando estas medida exclusivas han sido tomadas y aplicadas **con exactitud, siguiendo las instrucciones contenidas en esta obra**, se puede asegurar que es sumamente fácil de cortar una prenda tan perfectamente que no sea preciso hacer en ella ni el más ligero retoque en la primera prueba. AMOLDANDOSE FIELMENTE a los procedimientos aconsejados en nuestro método no solo eliminará a nuestras alumnas toda dificultad,

sino que el trabajo se les tornará agradable por lo que lo harán con rapidez y seguridad. Además, empleando nuestra técnica, producto de largos años de

Moldes Solís



CORTE Y CONFECCIÓN PRIMER NIVEL

Estudio y experiencias, realizarán una economía apreciable de la tela, evitando los derroches innecesarios. Estos se consiguen cortando primeramente los patrones con la exactitud que presta saber realizar los distintos pasos y colocando los después sobre el género de la manera más conveniente para conocer las combinaciones que pueden lograrse para ahorrar tela y

tiempo.

Beneficio y satisfacción serán los resultados obtenidos sin llevar a cabo un gran esfuerzo; bastará con un mínimo de interés puesto en el estudio de nuestro método DE CORTE Y CONFECCION.

Debemos insistir, sin embargo, en que todo trabajo puede malograrse si no se otorga a las medidas la importancia que merecen.

Merezco recibir
dinero con la
misma alegría
con la que
comparto mis
dones.



CONTENIDO

- ♥ Medidas auxiliares.
- ♥ Medidas fijas.
- ♥ División de medidas anatómicas.
- ♥ Medidas reales.
- ♥ La falda.
- ♥ Lista de costurero.
- ♥ Patrón básico.
- ♥ Falda.
- ♥ Transformaciones.
- ♥ Falda 6 cuchillas.
- ♥ Falda paletón encontrado.
- ♥ Falda media campana.
- ♥ Falda 8 cuchillas.
- ♥ Falda 3 paletones.
- ♥ Falda paletón seguido.
- ♥ Falda canesú.
- ♥ Falda pantalón.
- ♥ Falda drapeada.
- ♥ Falda 4 picos.
- ♥ Falda 8 picos.
- ♥ Falda banana.
- ♥ Falda maternal.
- ♥ Tipos de cosidos
- ♥ Patrón básico corpiño.
Patrón básico corpiño
frente y trasero



- ♥ Escotes, redondos, cuadrados corazón, ojal, en v.
- ♥ Mangas: TULIPÁN, filipina, campana, bombache, farolito, kimona, dolma, ranglan.
- ♥ Mangas enterizo 1 2. 3
- ♥ Manga, corta tres cuarto y larga... ajustes



Las herramientas más utilizadas para el trazo de patrones son:

1. Cinta métrica
2. Reglas rectas
3. Escuadra y cartabón
4. Curvas de sastre
5. Lápiz o portaminas
6. Papel bond, kraft
7. Tijeras para papel:
8. Tijeras para tela
9. Goma o borrador
10. Alfileres

Equipo y herramientas para trazar



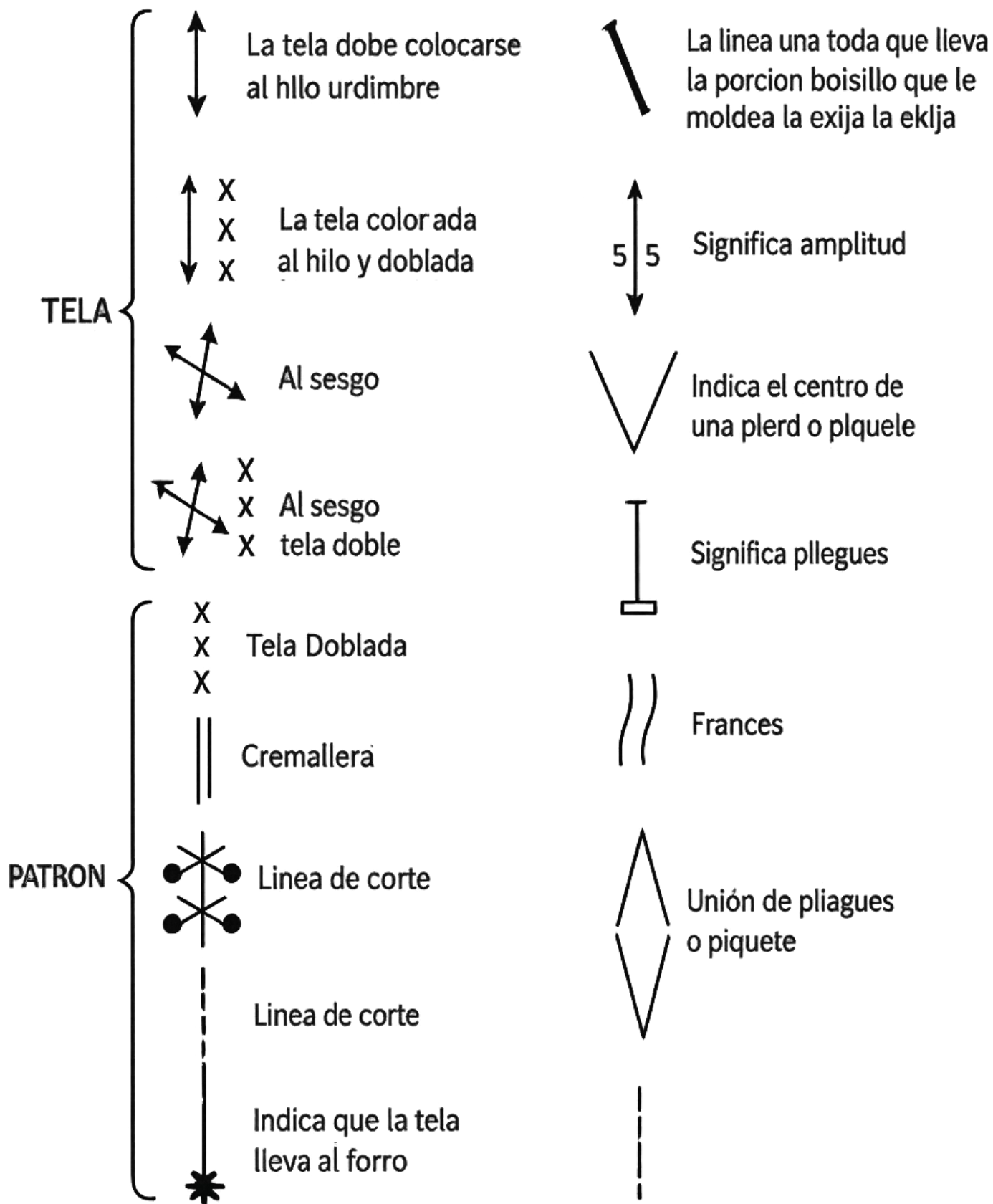

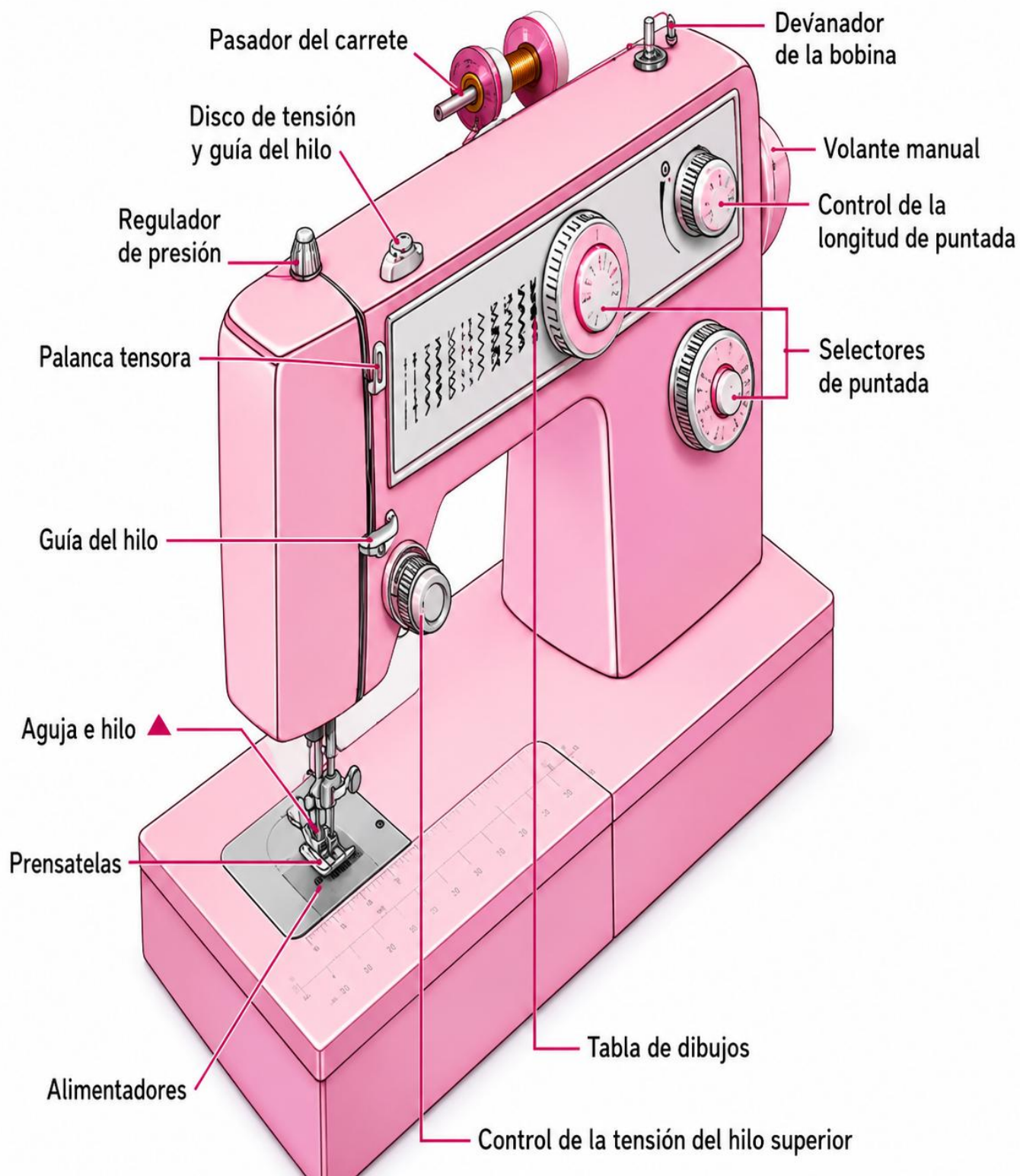



CORTE Y CONFECCION

TOMA DE MEDIDAS

LAS MEDIDAS SE DIVIDEN EN TRES GRUPOS

MEDIDAS ANATOMICAS

MEDIDAS AUXILIALES MEDIDAS

FIJAS

MEDIDAS ANATOMICAS

Son todas aquellas medidas que se van a tomar o a utilizar de acuerdo con el modelo a confeccionar **CUERPO COMPLETO**

MEDIDAS AUXILIADRES

También algunas características especiales del cuerpo de la persona:

- ♥ Curvatura de la espalda.
- ♥ Estomago providente.
- ♥ Talles
- ♥ Plantilla, largo de manga, vuelos, alforja ext.

MEDIDAS FIJAS

Son las medidas que no se dejan de aplicar en todo patrón básico

- ❖ 1cm y medio de profundidad de escote trasero.
- ❖ 6 cm ancho de escote.
- ❖ 8 cm profundidad escote delantero.
- ❖ Bajar de tres a cinco cm anchos de hombro dependiendo de la persona.

División de medidas anatómicas

Para trazar los patrones básicos necesitaremos dividir las medidas anatómicas en mitades o cuarto y hay medidas que no se dividen como los largos

Medidas divididas en 2

Ancho de espalda y separación de busto

Medidas divididas en 4

Contorno del busto, contorno de contorno de cadera.

Medidas que no se dividen:

Talle de espalda, talle de frente, altura del busto, largo de manga, tiro.



LAS MEDIDAS

Para realizar una prenda de vestir entran en juego una serie de elementos, uno de los más importantes es el que hace referencia a las medidas; éstas a su vez se dividen en 3 grupos: **ANATOMICAS, AXILIARES Y FIJAS.**

MEDIDAS ANATÓMICAS:

Damos este nombre aquellas medidas que necesitamos tomar a una persona para confeccionar una prenda, debemos tomar los siguientes aspectos

- 1- A la persona que se le va a tomar las medidas debe de llevar una posición liviana.
- 2- La persona debe de estar en una posición erecta y natural.
- 3- Recordar que la persona que está tomando las medidas es la que tiene que girar.
- 4- Observar detalles y características del cuerpo de la persona que se miden.
- 5- Cuando se trata de pantalón maxi falda debemos tomar en cuenta la altura de los zapatos.
- 6- **Observar el modelo para tomar las medidas necesarias:**

DESCRIPCIÓN DE MEDIDAS:

- A) Ancho de espalda: del nacimiento de un brazo a otro brazo.
- B) Talle de espalda: de la parte más alta del cuello a la cintura.
- C) Talle de frente: de la parte más prominente del cuello pasando por lo más elevado del busto hasta la cintura.
- D) Altura del busto: de lo más alto del cuello hasta lo más alto del busto.
- E) Separación de busto: de lo más elevado del busto al otro.
- F) Largo de falda: de la cintura al largo deseado o según la moda imperante.
- G) Contorno del busto: alrededor del mismo.
- H) Contorno de cintura: alrededor de la misma.
- I) Contorno de cadera: alrededor de ella bajando la cinta métrica pasándola por la parte más prominente de la cadera.

J) Largo de manga larga: se coloca el brazo en escuadra y se toma de hombro a muñeca.

K) Puño: alrededor de la muñeca.

L) Tiro: sentado en una superficie plano o alrededor del mismo.

TIPS DE PATRONAJE

Pequeños detalles en el patrón,
grandes diferencias en la prenda.

- 1. HAZ UNA COPIA DE TU PATRÓN**
Nunca cortes ni modifiques el patrón original. Así conservas la base y evitas errores irreversibles.
✓ Trabaja siempre sobre una copia para realizar cambios.
- 2. ANOTA TUS MODIFICACIONES**
Marca todas las alteraciones que hagas (fechas, medidas y detalles). Te ayudará a repetir o mejorar tus diseños.
✓ Lleva un registro de tus ajustes y resultados.
- 3. CONSIDERA EL TIPO DE TELA**
Cada tela tiene caída, elasticidad y grosor diferente. El patrón debe adaptarse para que la prenda funcione.
✓ Haz una prueba o prototipo si vas a usar una tela nueva.
- 4. PRUEBA Y AJUSTA SOBRE EL CUERPO**
Nada reemplaza una prueba real. Verifica el calce y realiza los ajustes necesarios antes del corte final.
✓ Ajusta primero en hilván para mayor precisión.
- 5. APROVECHA MEJOR LA TELA**
Planifica la ubicación de las piezas para optimizar el espacio y cuidar el diseño o dirección del estampado.
✓ Revisa el sentido del estampado y coloca bien tus piezas.
- 6. PLANCHA CADA PASO**
Planchar las costuras y las pruebas te da mejores acabados y ayuda a visualizar el resultado final.
✓ Una prenda bien planchada, se ve y se siente mejor.

Recuerda: La precisión en el patrón es la base de una confección impecable.

ACADEMIA DE COSTURA
Moldes Solis
EL ARTE DEL BUEN VESTIR

MEDIDAS BÁSICAS PARA PATRONAJE

Puntos y líneas de referencia

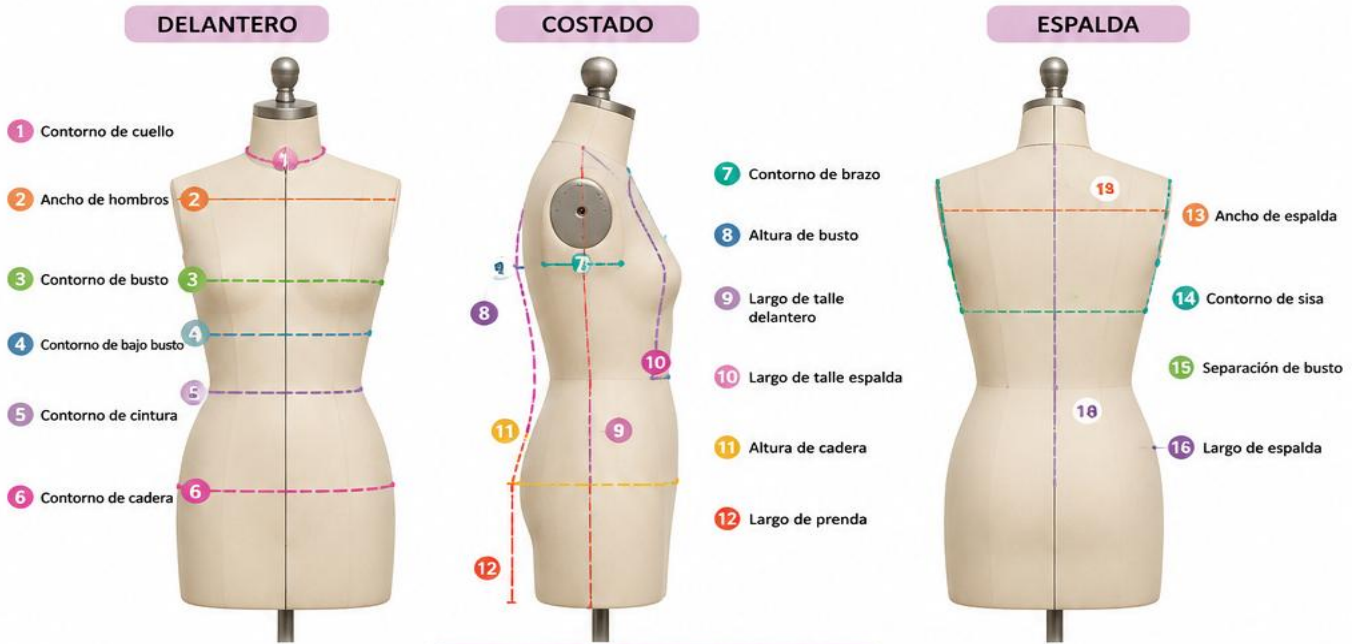

CÓMO TOMAR LAS MEDIDAS

<p>1 Contorno de cuello  Alrededor de la base del cuello.</p>	<p>6 Contorno de cadera  Alrededor de la parte más prominente de la cadera.</p>	<p>11 Altura de cadera  Desde la cintura hasta la parte más prominente de la cadera.</p>
<p>2 Ancho de hombros  De un extremo del hombro al otro, por la parte posterior.</p>	<p>7 Contorno de brazo  Alrededor de la parte más gruesa del brazo.</p>	<p>12 Largo de prenda  Desde el hombro (o la cintura, según el diseño) hasta el largo deseado.</p>
<p>3 Contorno de busto  Alrededor de la parte más prominente del busto.</p>	<p>8 Altura de busto  Desde el punto más alto del hombro hasta la parte más prominente del busto.</p>	<p>13 Ancho de espalda  De una axila a la otra por la parte posterior.</p>
<p>4 Contorno de bajo busto  Justo debajo del busto.</p>	<p>9 Largo de talle delantero  Desde el hombro, pasando por el busto, hasta la cintura.</p>	<p>14 Contorno de sisa  Alrededor de la sisa, pasando por la parte más alta del hombro.</p>
<p>5 Contorno de cintura  Alrededor de la parte más estrecha de la cintura.</p>	<p>10 Largo de talle espalda  Desde la base del cuello por la espalda hasta la cintura.</p>	<p>15 Separación de busto  Distancia entre los puntos más prominentes de cada busto.</p>

LÍNEAS DE REFERENCIA



 **RECUERDA:** Tomar las medidas sin ajustar demasiado la cinta métrica y con el cuerpo en postura natural.

SON LAS MEDIDAS A UTILIZAR

- ✓ Cintura 64: dividido en 4 igual 16 más 3 de pinza igual a 19
- ✓ Cadera 90: dividido en 4 22.5 menos 6 para el alto de cadera ✓
- ✓ Largo de falda 59

Aclaraciones para confeccionar patrones:

- A. **Alto de cadera:** es igual a un cuarto de cadera menos 6cm
- B. **Contorno de Cadera:** la circunferencia de cadera dividida en cuatro
- C. **Largo pinza de frente:** 8 a 10 cent
- D. **Ancho de pinza:** de frente 3
- E. **Pinza trasera:** 4 cent
- F. **Largo de pinza trasera:** 11 cent

FALDA PINZA DELANTERA

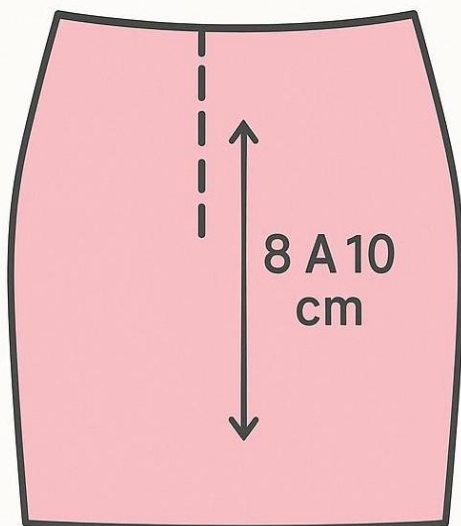

8 A 10 cm

FALDA PINZA TRASERA

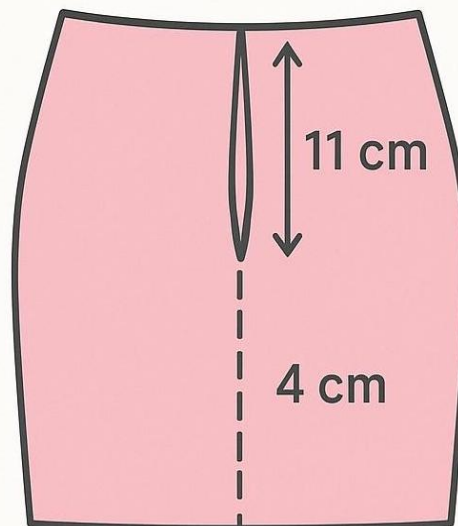

4 cm



TRABAJOS A PRESENTAR

- 1) Falda básica ruedo a mano falda line a ruedo a mano.
- 2) Trasladaada al ruedo: ruedo en gaza 6 cuchillas: ruedo escondido
- 3) Paletón encontrado: ruedo con vivos. 3 paletones: ruedos escondidos.
- 4) ½ campana a máquina. y campana entera a máquina.
- 5) 8 cuchillas: ruedo escondido. paletón seguido: ruedo corriente.
- 6) Canesú: a máquina. falda pantalón: ruedo sastre.
- 7) Falda de 4 y 8 picos: ruedo con encaje. drapeado: ruedo escondido.
- 8) Falda maternal: gaza. falda banana: a máquina.

Además, la maqueta de las bolsas, los ruedos, los zipper, cuellos, mangas, ojales, botones y escotes.



TRAZO PATRON FALDA DELANTERA

1. Para formar el molde de la falda delantera,
2. se inicia trazando una escuadra.
3. En la parte superior del ángulo, marque la cuarta parte de la circunferencia de cintura más tres centímetros para la pinza.
4. En la línea vertical del ángulo, marque el largo total de la falda.
5. Sobre esta misma línea, mida desde arriba hacia abajo el alto de cadera.
6. Para determinarlo, utilice un cuarto de la medida de cadera menos seis centímetros.
7. Desde ese punto, trace una línea horizontal que corresponde a la circunferencia de la cadera dividida entre cuatro.
8. Marque la misma medida en el ruedo y una los puntos con una línea recta.
9. Forme la pinza delantera con una amplitud de tres centímetros (1.5 cm a cada lado) y una profundidad de ocho centímetros. A 10 cent
10. Sobre la línea central, baje dos centímetros para marcar el declive de la cintura y únalo hacia el costado. Para trabajar este patrón ponga todas las medidas a utilizar dentro del mismo.

TRAZO DE FALDA FRENTE

TRAZO

1. $\frac{1}{4}$ DE LA CIRCUNFERENCIA DE CINTURA MAS 3 CM DE PINZA
2. ALTO DE CADERA
3. $\frac{1}{4}$ DE CADERA MENOS 6
4. LARGA TOTAL FALDA
5. ANCHO DE PINZA 3 CET
6. LARGO DE PINZA 8 A 10CET
7. RUEDO $\frac{1}{4}$ DE CADERA

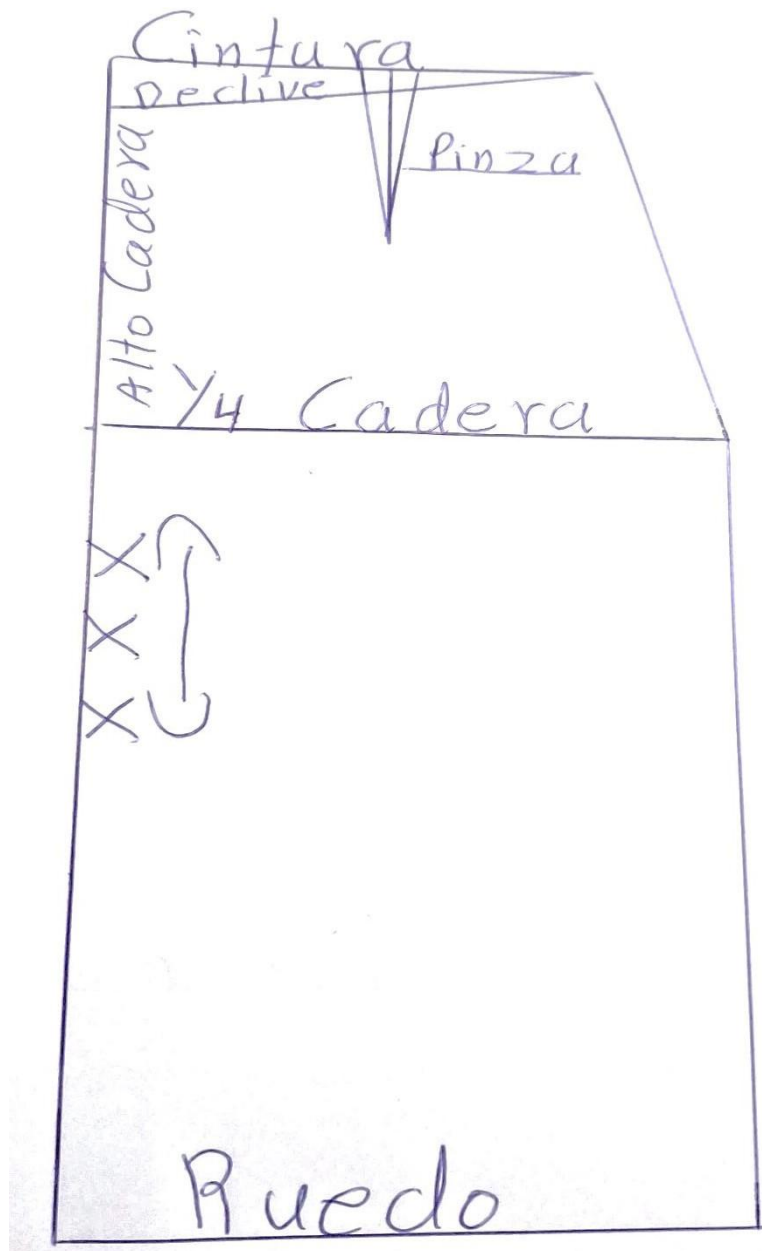



TRAZO DEL LA FALDA TRASERA

1. Para formar el molde de la falda trasera,
2. forme un ángulo recto en la parte superior del ángulo,
3. pone la cuarta parte de la circunferencia de cintura
4. y en la línea vertical del ángulo marcamos el largo total
5. de la falda. Sobre esa misma línea bajamos
6. con el alto de cadera y para sacar el alto
7. de cadera se utiliza un cuarto de cadera menos seis.
8. Para formar la falda marque un cuarto de cadera,
9. marque lo mismo en el ruedo y una puntos.
10. Para formar la pinza trasera se aumentará
11. cuatro centímetros, se marca diez y
12. se reparte dividido a la mitad, o sea,
13. dos centímetros de cada lado.
14. Bajamos máximo once centímetros para formar la pinza.
15. Para la pretina se corta una tira de nueve centímetros
16. de ancho por la circunferencia de la cintura
17. más seis centímetros para los márgenes
18. de costura, incluyendo un centímetro
19. de margen de costura en la línea de
20. costura y dos centímetros de costado
21. para hacer ruedos a mano o
22. dos centímetros para ruedos a máquina.

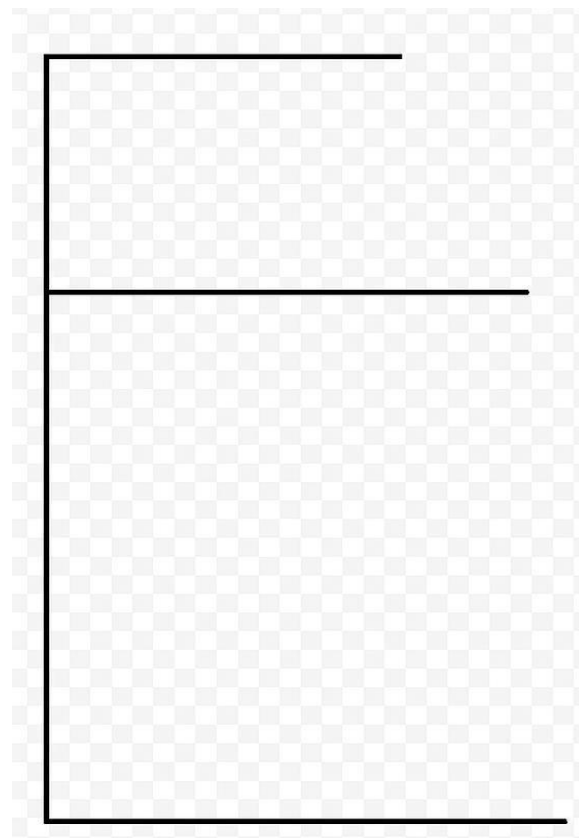
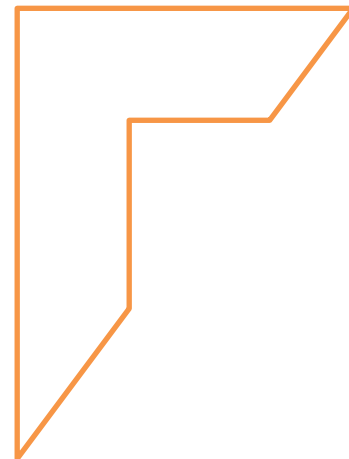



TRAZO DE FALDA TRASERA

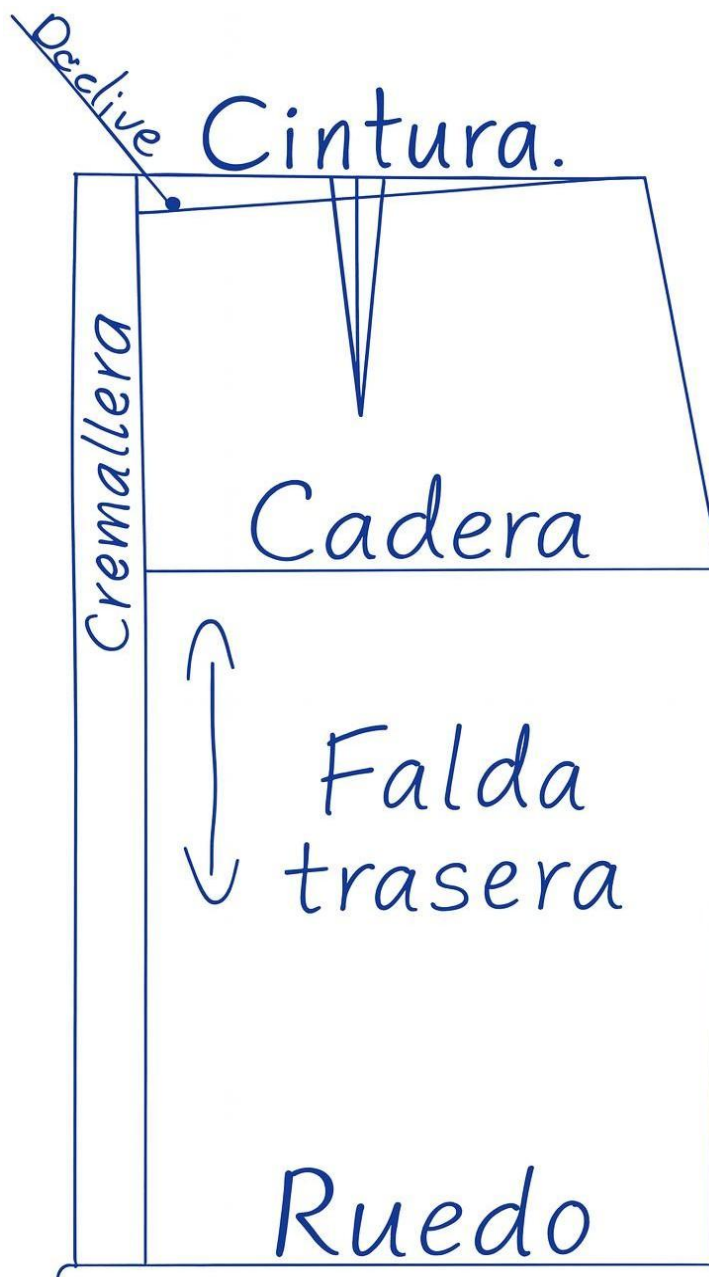

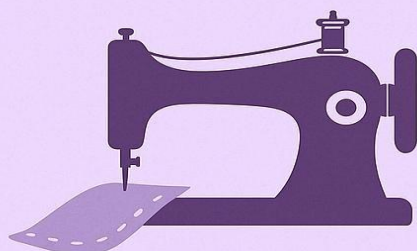

Moldes Solis

ACADEMIA DE COSTURA

CLASE 2

En esta clase vamos a confeccionar una falda básica desde el inicio, paso a paso y sin complicaciones. Primero repasaremos el trazo del patrón que hicimos en la clase anterior, porque ese es el molde que nos servirá para todo el proceso. A partir de ese trazo vamos a marcar los márgenes de costura, que son las líneas que indican por dónde se va a coser y cuánto espacio necesitamos dejar en cada borde.

También veremos los cortes que lleva una falda básica, para entender por qué se hace cada división y cómo ayuda a que la prenda quede mejor armada sobre el cuerpo. Después aprenderemos a confeccionar la pinza, que es una pequeña costura que ayuda a dar forma en la cintura y a que la falda se adapte bien.

Uno de los puntos más importantes de esta clase será montar la cremallera. Veremos cómo colocarla correctamente para que quede bonita, firme y sin que se



note la unión. Luego vamos a colocar el patrón sobre la tela, revisando la dirección del hilo y acomodando cada pieza de forma ordenada para no desperdiciar material.

Finalmente aprenderemos a cortar la tela siguiendo el molde y las marcas de costura, dejando todo listo para comenzar a unir las piezas. Al terminar esta clase, tendrás la base completa de una falda bien hecha y comprenderás cada paso del proceso, desde el patrón hasta el corte final.

Primero realizaremos el patrón del frente y el patrón trasero, colocando todos los comandos de costura para que la alumna pueda reconocer cada uno de ellos. A partir de este trazo será posible desarrollar cualquier diseño, estilo o transformación que la alumna desee aplicar.



CORTE EN TELA O PAPEL FRENTE

Paso 1: Hacer el patrón delantero.

Paso 2: Recortarlo.

Paso 3: Doblar la tela a la mitad.

Paso 4: Colocar el patrón sobre la tela.

Paso 5: Recortar las pinzas y el declive.

Paso 6: Observar bien los comandos de costura para no equivocarse.

Una mala posición del patrón

puede malograr el acabado de la prenda...

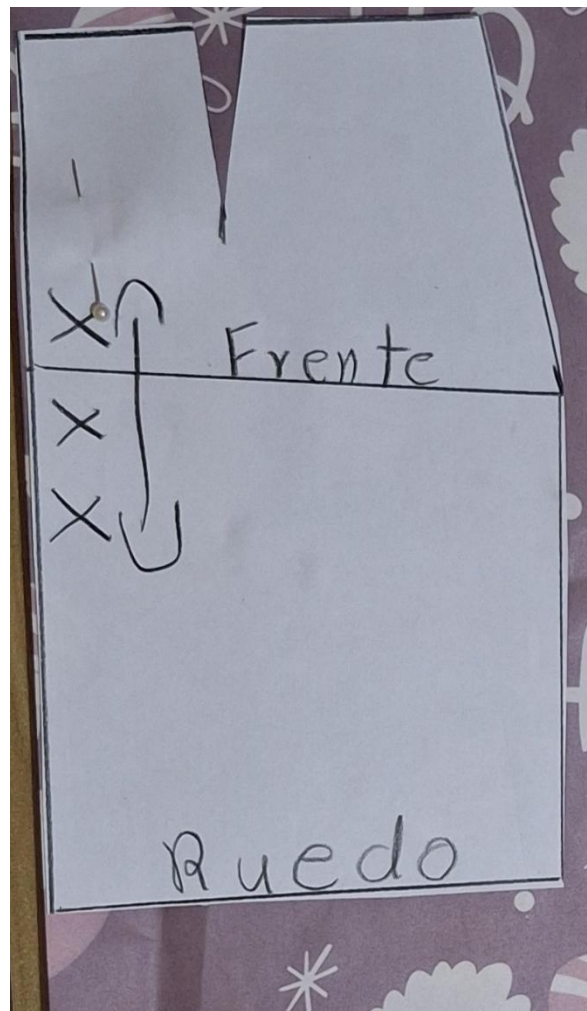

CORTE EN TELA O PAPEL TRASERA

Paso 1: Trazar el patrón trasero para el molde de la falda básica.

Paso 2: Recortar la pinza y el declive.

Paso 3: Marcar la cremallera de 4 cm directamente en el patrón.

Paso 4: Doblar la tela a la mitad.

Paso 5: Colocar el patrón sobre la tela.

Paso 6: Hacer las marcas necesarias para el corte y confección.

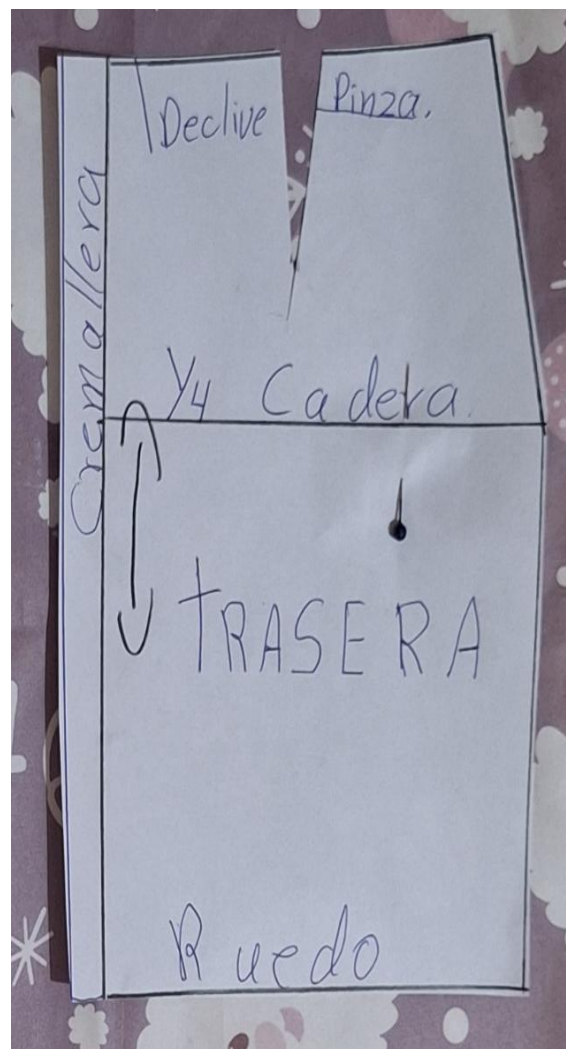



CORTAR EN TELA PATRON DELANTERO

1. Observar el gráfico del patrón delantero.
2. Marcar en la cintura 1.5 cm de margen de costura.
3. En los costados, dejar 1.5 cm más 2 cm de holgura.
4. En la línea de ruedo, marcar 5 cm: 1 cm para el dobladillo y 4 cm para el margen.
5. Revisar que todas las líneas estén correctamente señaladas antes del corte.

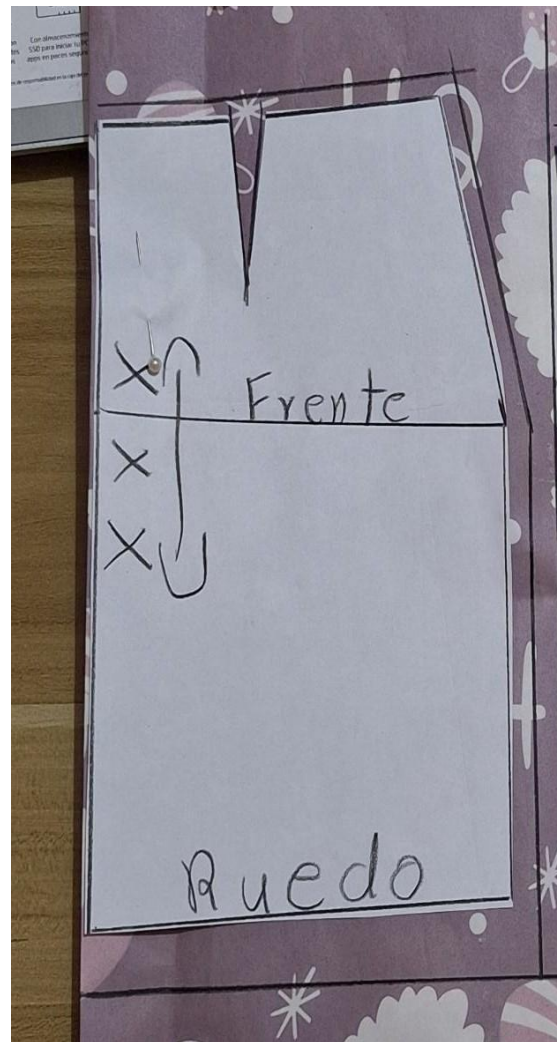

CORTAR EN TELA PATRON TRASERO

- ♥ 1. Observar el gráfico del patrón trasero ya listo sobre el papel.
- ♥ 2. Marcar los 4 cm de la cremallera.
- ♥ 3. Agregar 1.5 cm adicionales para el margen de costura o para el overlock.
- ♥ 4. En el ruedo, dejar 5 cm: 1 cm para el dobladillo y 4 cm para el margen.
- ♥ 5. En los costados, dejar 1.5 cm más 2 cm para la holgura, igual que en el patrón delantero.
- ♥ 6. En la cintura, dejar 1.5 cm para pegar la pletina.
- ♥ 7. Verificar que todas las medidas estén marcadas correctamente antes del corte.

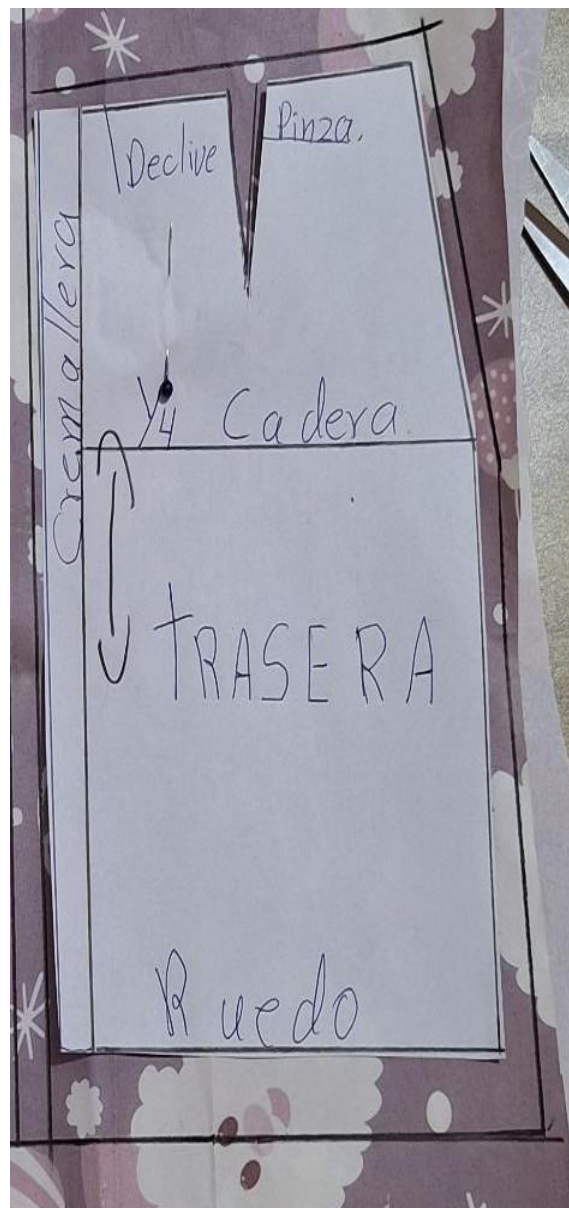

TELA CORTADA Y LISTA CON MARGENES DE COSTURA

♥ 1. Llevar el patrón delantero listo a la máquina.

♥ 2. Coser y cerrar las pinzas.

♥ 3. Planchar las pinzas cuidadosamente.

♥ 4. Doblar las pinzas hacia los costados.

♥ 5. Recordar que planchar las pinzas}

hacia los costados es un paso esencial
en la confección de una falda básica.



GRAFICO COMO SE VE EN TELA

1. Llevar a la máquina las dos piezas traseras ya cortadas.
2. Unir ambas piezas hasta el alto de la cremallera.
3. Cerrar las pinzas traseras.
4. Planchar las pinzas y doblarlas hacia los costados.
5. Planchar la cremallera antes de colocarla.
6. Pegar la cremallera a la falda.
7. Usar cremallera de 6 pulgadas para enagua o de 8 pulgadas para personas de contextura más ancha.

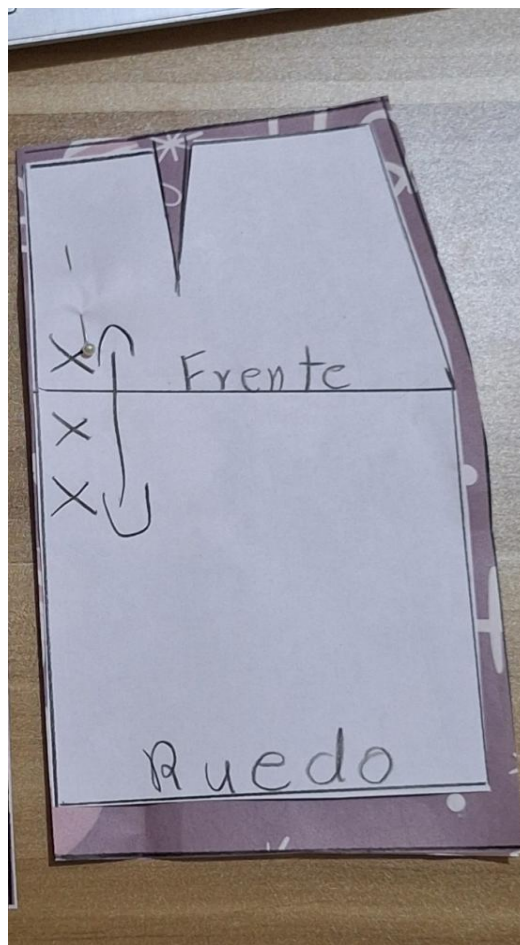
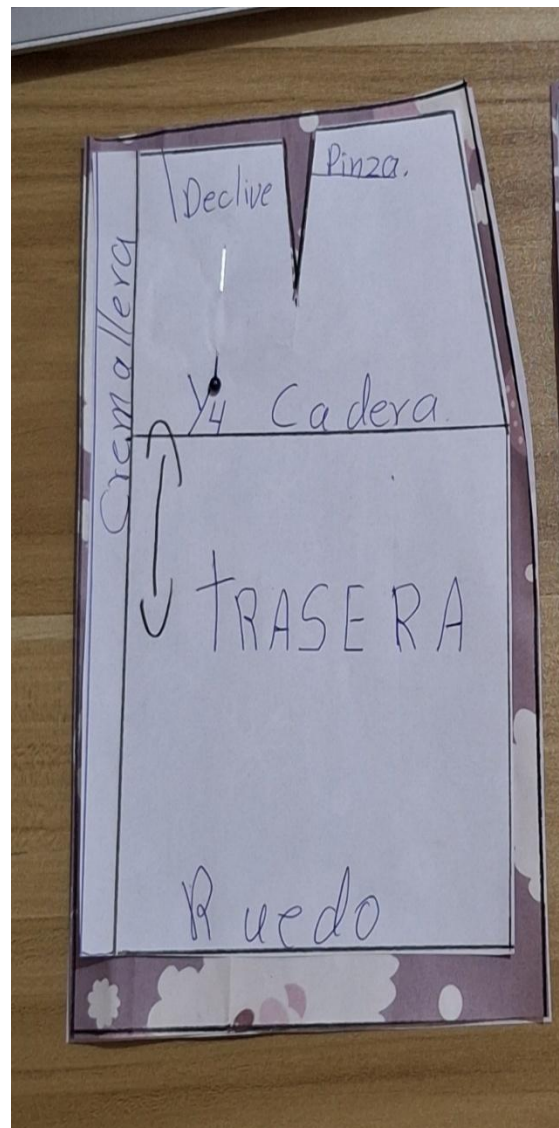

PATRÓN CORTADO YA ABIERTA

- ♥ 1. Observar el gráfico con la falda ya cortada en tela.
- ♥ 2. Verificar que todas las piezas estén correctamente unidas y alineadas.
- ♥ 3. Montar los costados con cuidado, asegurando las costuras.
- ♥ 4. Revisar los márgenes y planchar las uniones.
- ♥ 5. Con esto damos por finalizada la clase número 2: falda básica lista para montaje

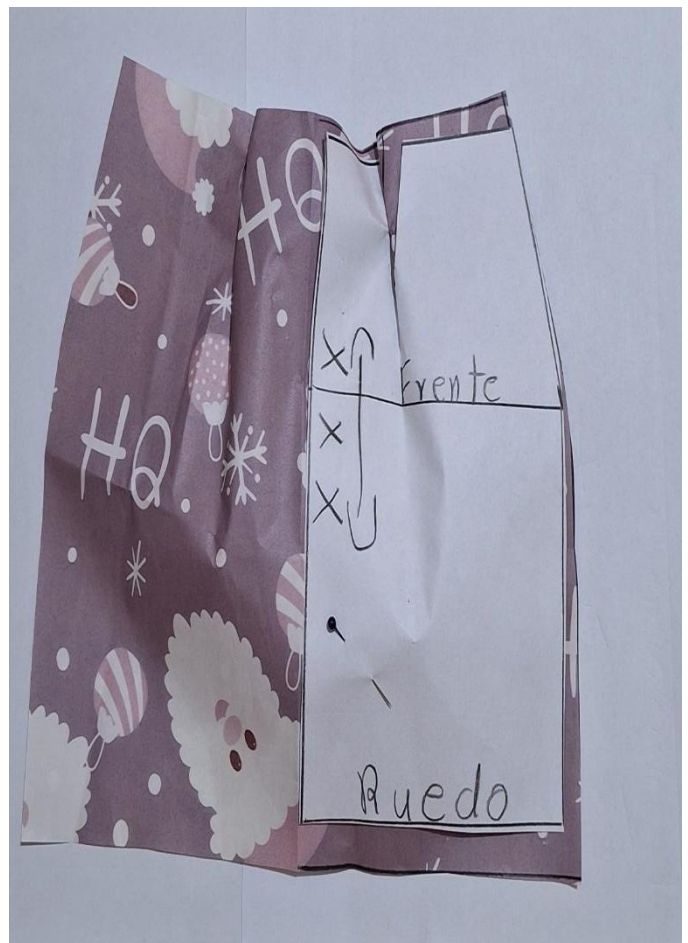

OBSERVAR TELA Y PATRON

1. Observar el gráfico con el patrón ya elaborado y cortado en la tela.
2. Cerrar las pinzas y plancharlas correctamente.
3. Pegar la cremallera en la parte trasera.
4. Continuar uniendo los costados para finalizar la prenda.
5. Verificar el planchado final y la alineación de las costuras.

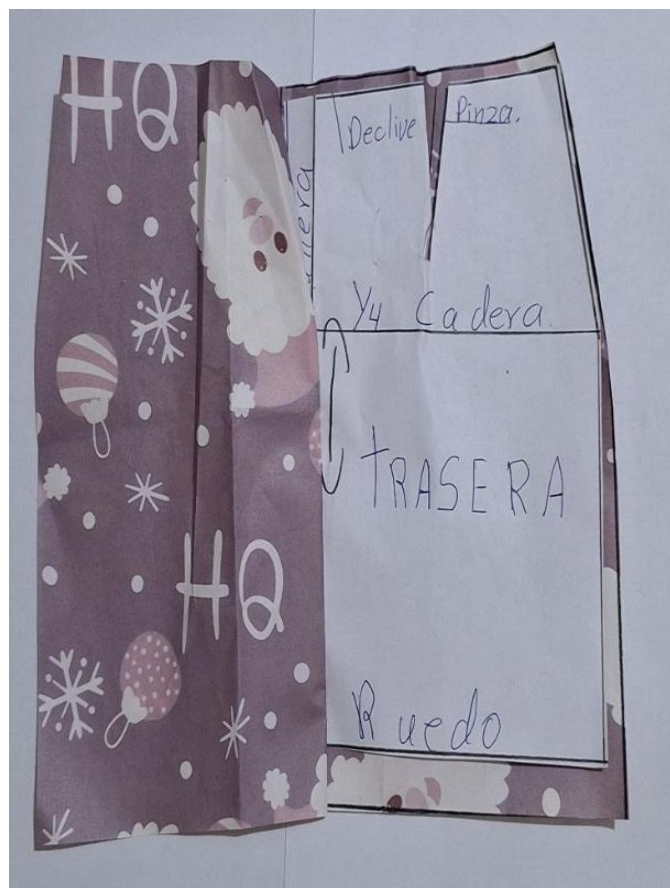



✦ CÓMO PREPARAR LA PRETINA ✦

- 1 Trace una escuadra que mida el contorno de cintura más 6 centímetros, por 8 centímetros de alto.
- 2 Planche completamente la pieza a la mitad.
- 3 Pegue de afuera hacia adentro.
- 4 Por una orilla, pase zigzag o realice un dobladillo.
- 5 Entrelace las puntas y doble la pieza hacia adentro.
- 6 Marque el repiz o haga un pespunte encima, sobre la falda.

PRETINA DE LA FALDA TOTAL DE CINTURA MAS 6 PARA TAPLAPE POR 8 CENT DE ANCHO

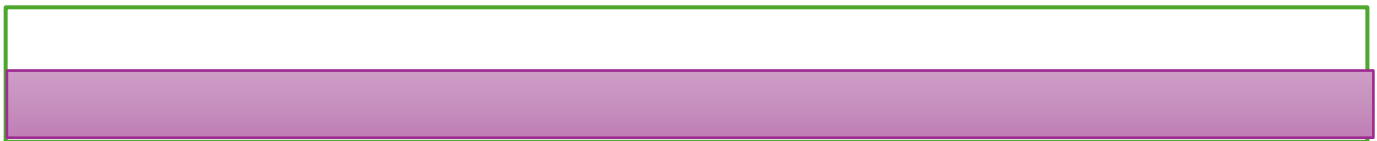

🧵 “Cada puntada 🧵 que das te acerca un paso más a tus sueños ❤️ .

Coser no solo una tela 🧵 , también una historia 📖 , ilusiones ✨ y metas 🌙 .

Cada prenda 👗 que nace de tus manos lleva tu esfuerzo 💪 , tu arte 🎨 y tu pasión ❤️ .

No temas equivocarte, porque incluso los hilos torcidos 🧶 enseñan el valor de volver a intentarlo 🌸 .

Plánchalo 🔥 , corrígelo ✂️ , sonríe 😊 y sigue creando ❤️ , porque la belleza está en cada detalle 🌷 .

Tu talento ✨ crece con cada clase 🎓 , con cada trazo G y con cada sueño 🌃 que decides convertir en realidad 🌈 .”

★ TIP DE COSTURA

Plancha siempre tus prendas antes y después de coser.



- ♥ **Antes:** para asentar las costuras y facilitar el armado
- ♥ **Después:** para dar un acabado profesional y prolijo
- ✂ **Recomendación Moldes Solís:** Una buena planchada puede transformar una prenda sencilla en una creación de alta costura.

CLASE 3

CORTE Y CONFECCION

DE MATERIALES

- 1 metro de tela para la practica
- 5 zipper para la práctica de 8 pulgadas
- 5 zipper invisible para la practica

PEGA DE ZIPPER

5 zipper para para la maqueta
1 METRO DE TELA EN
CUADROS DE 25 X 20
HILO AL COLOR DE LA TELA
Paso 1.

Preparar el material

- Ten listo: zipper, tela, máquina de coser, prensatelas para zipper, alfileres o hilván.
- Plancha la tela para que quede lisa y sea más fácil coser.

Teoría: Cómo pegar un zipper en 5 pasos

PASO 1

PREPARAR EL MATERIAL

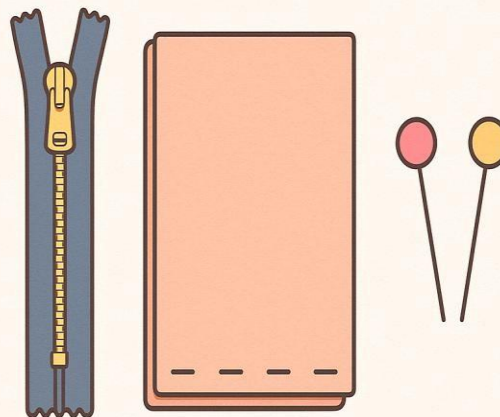

- Coloca la tela derecho con derecho y cose con puntada recta la parte inferior, dejando sin coser la abertura donde irá el cierre.

PASO 2

Marcar la abertura

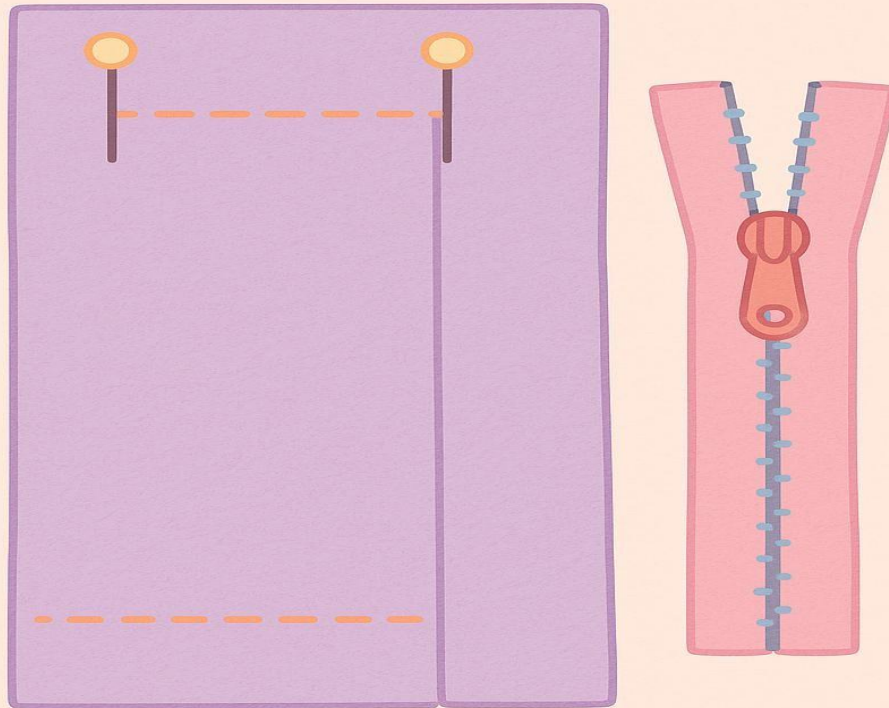

Paso 3. Colocar el zipper

- Pon el zipper boca abajo sobre la abertura, alineando los dientes con el borde de la tela.
- Sujétalo con alfileres o hilván para que no se mueva.

Paso 4. Coser con el pie de zipper

- Cambia al pie especial de zipper en tu máquina.
- Cose primero un lado, muy cerca de los dientes del cierre.
- Luego cose el otro lado, siempre recto y firme.

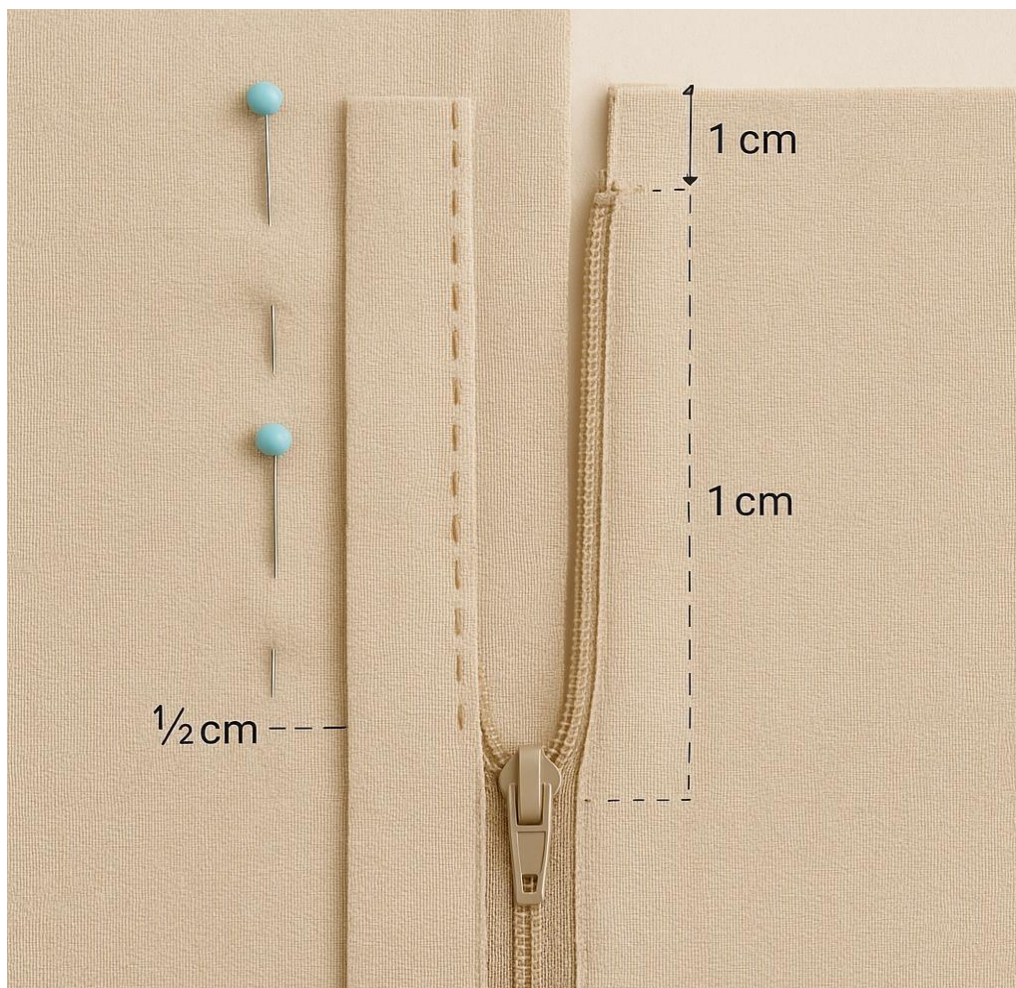

Paso 5. Rematar y probar

- Cierra el zipper varias veces para comprobar que no se traba.
- Plancha suavemente para asentar la costura.
- Revisa que el acabado quede limpio por dentro y por fuera.





OJALES

FORMA DE CONFECCIONAR OJALES

1. Quite el prensa-tela regular y coloque la prensa-tela de ojales.
2. Fije el regulador de la anchura de zigzag entre “1” y “2”. Fije el regulador de la longitud de punto para obtener puntadas cercanas.
3. Marque con lápiz o tiza la posición y longitud exacta del ojal en la tela.
4. Baje la aguja cuidadosamente a la marca en la tela donde se inicia el comienzo del ojal. Baje la prensa-tela y comience a coser el lado izquierdo del ojal hasta que llegue al fin de la marca (dibujo 1).
5. Levante la aguja de la tela. Coloque el regulador de la anchura del zigzag en “5” y el regulador de longitud de punto en “0” para que cosa tres o cuatro puntadas haciendo el hilvanado (dibujo 2).
6. Ahora, para coser la otra hilera del ojal, regrese el regulador de la anchura entre “1” y “2” (a la posición original) y comience a coser hasta que sus puntadas lleguen a la posición que se muestra en el dibujo 3.
7. Para hacer el hilvanado final, regresé el regulador de anchura a “5” y el regulador de longitud a “0” y cosa tres o cuatro puntadas para apretar los hilos del hilván previniendo así que se deshile.
8. Quite la tela de la máquina y corte el agujero del ojal con un cortador de ojales o descosedor.

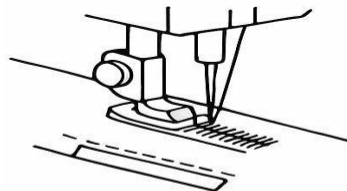
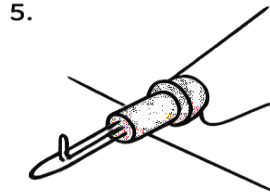
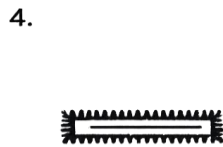
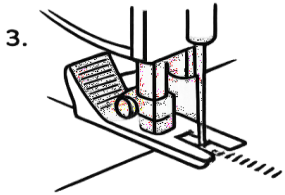
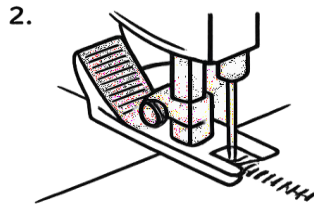
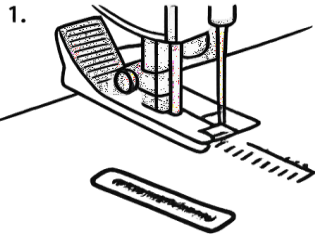

(1)

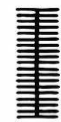

(2)

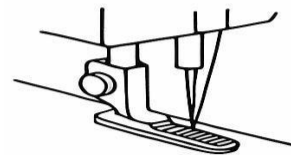

(3)

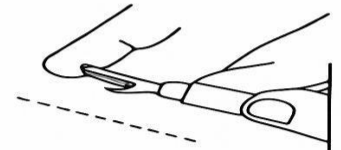

(4)

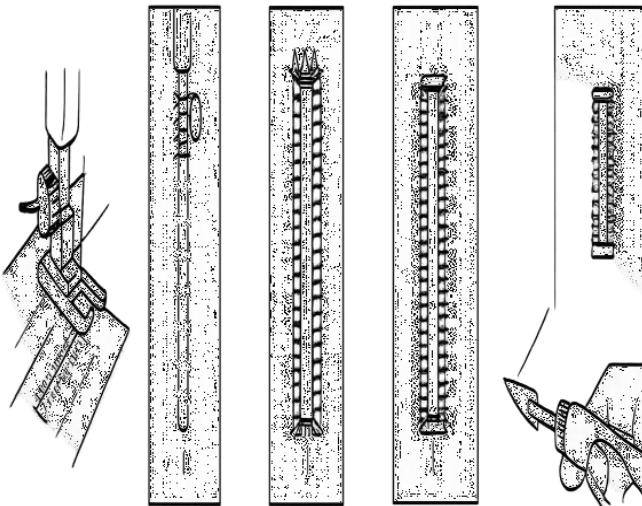



OJAL MANUAL

1. Marca el tamaño del ojal.
 - Coloca el botón sobre la tela.
 - Con un lápiz o tiza, marca la longitud exacta del ojal (debe ser 2–3 mm más largo que el botón).
2. Refuerza la zona del ojal.
 - Coloca un pedacito de entretela por detrás para dar firmeza y que no se abra con el uso.
3. Haz un pequeño corte central.
 - Dobla muy levemente la tela y, con tijerita o descosedor, haz un corte recto SIN llegar a los extremos.
 - No abras todavía el ojal por completo.
4. Abre el ojal hasta la medida marcada.
 - Corta recto hasta completar la línea exacta que marcaste para el ojal.
5. Realiza puntadas de presilla (hilván reforzado).
 - Con hilo doble, haz un hilván alrededor de todo el borde del corte.
 - Esto evita que la tela se deshilache y marca la base del ojal.
6. Comienza a cubrir el borde del ojal con puntada de ojal.
 - Inserta la aguja por debajo del borde y sáquela hacia arriba.
 - Antes de ajustar, pasa el hilo por debajo de la punta de la aguja formando una “cadenita”.
 - Ajusta la puntada para que quede bien firme en el borde.
 - Repite puntadas muy pegaditas una al lado de la otra por todo el borde del corte.
7. Reforza los extremos.
 - En la punta de arriba del ojal, haz 4 o 5 puntadas juntas para reforzar.
 - En la punta de abajo del ojal, repite lo mismo.
8. Corta los hilos y revisa tu ojal.
 - Tu ojal debe quedar firme, parejo y sin espacios.
 - Si lo ves muy flojo, da una segunda pasada de puntadas sobre el borde.

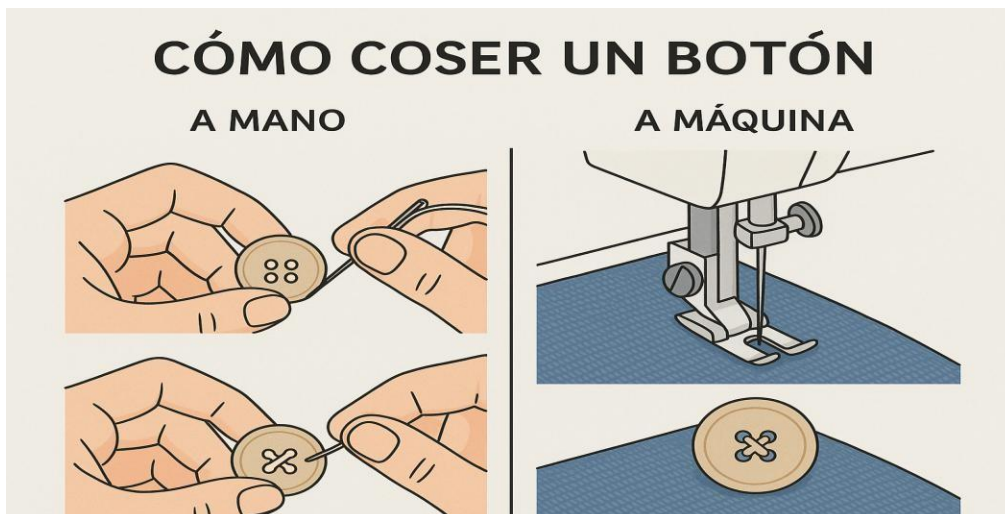
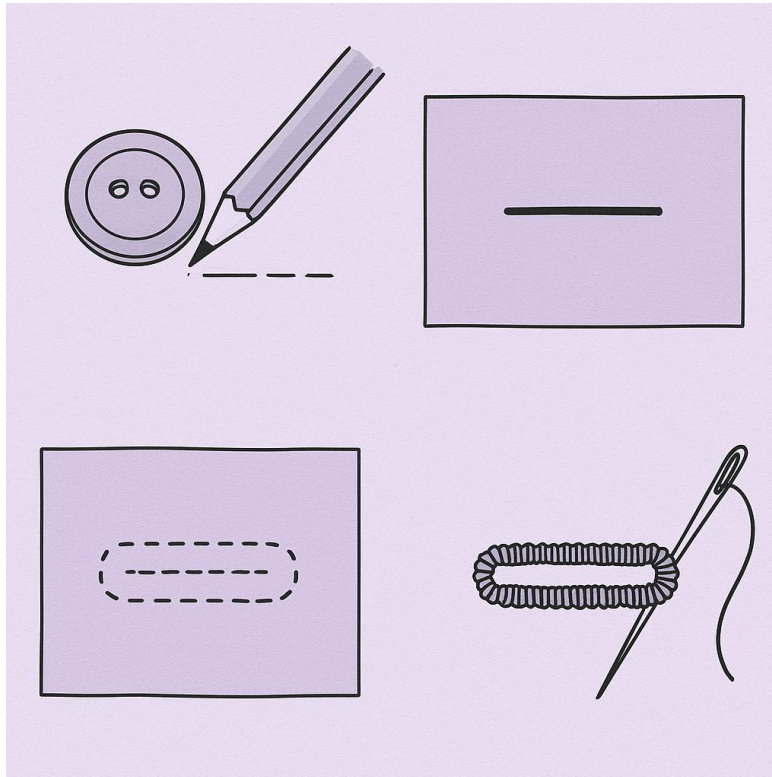

BOTONES

Cuando ya tenemos el ojal listo, podemos definir. El botón que vamos a utilizar, recuerde que en esta imagen vemos un botón de cuatro huecos, es un botón que se usa tanto para hombre como para mujer aquí. Aquí la pequeña explicación que le puedo dar acerca de cómo se pega un botón es que los botones de 2 huecos se usan más que todo para blusas o para ropa de mujer, los botones de cuatro huecos siempre se van a utilizar para mujer, pero más para hombre

TIPOS DE BOTONES

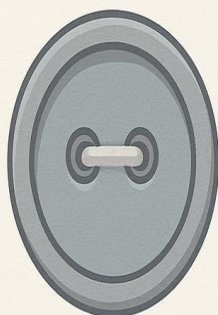

Botón de
dos huecos



Botón de
cuatro huecos



Botón
de pie

Los botones de dos huecos se usan principalmente en blusas, vestidos y en la mayoría de prendas infantiles, porque son livianos, delicados y fáciles de coser. Los botones de cuatro huecos no se utilizan en ropa infantil y pocas veces en prendas de mujer; su uso más común es en ropa de hombre, como camisería, sacos y prendas formales, porque son más resistentes y permiten un mejor refuerzo. Los botones de pie se usan en vestidos

de novia, ropa de bebé, prendas infantiles y ropa de mujer, sobre todo en prendas casuales o de vestir. Este tipo de botón nunca se usa en prendas sport y tampoco en diseños donde se necesite resistencia mecánica, porque su función es más decorativa.

Clase N° 4

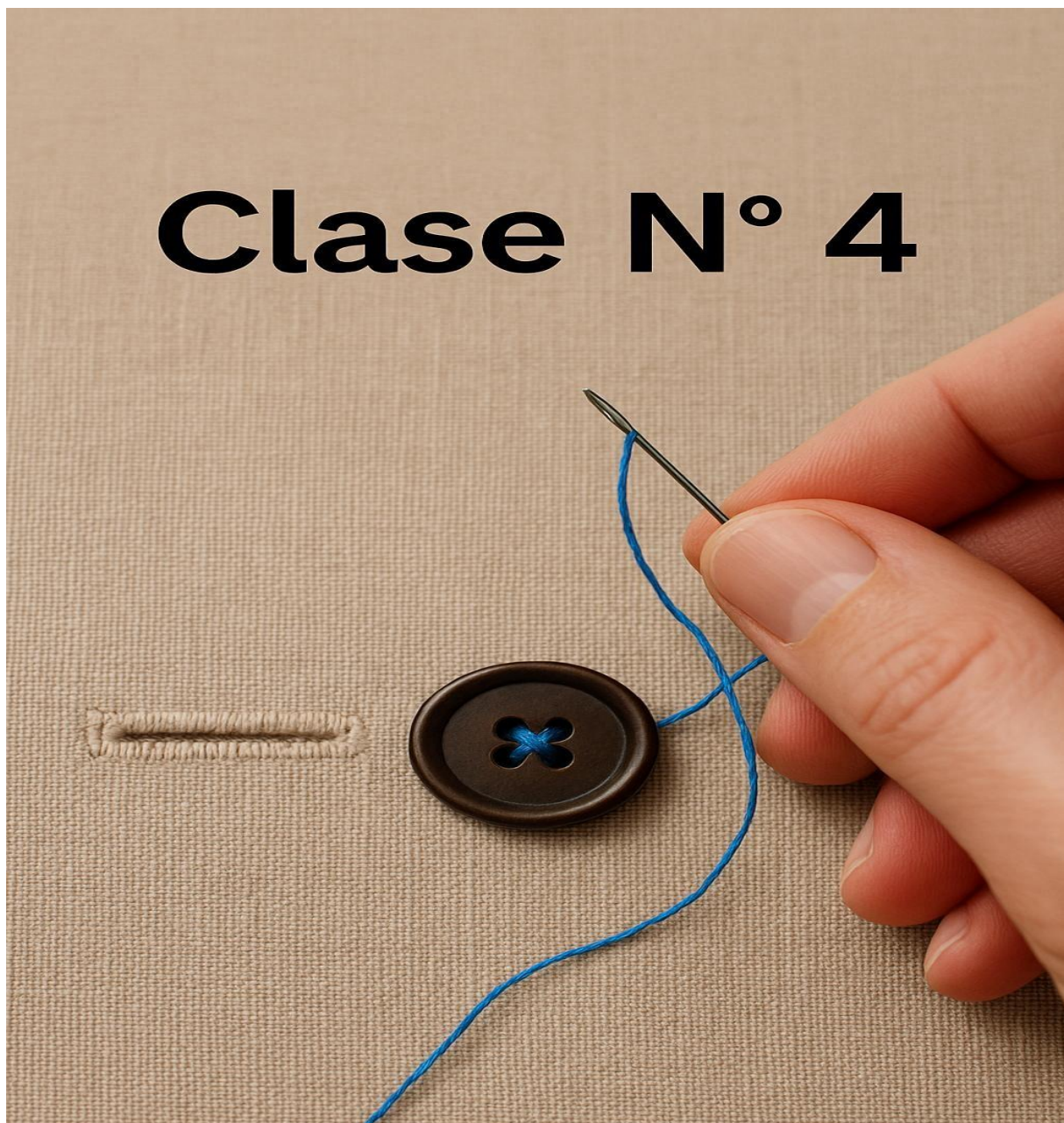

CLASE 4

TÉCNICAS BÁSICAS DE COSTURA A MANO

Punto hilván recto

Se cose de derecha a izquierda tomando ambas telas y alternando puntadas largas con cortas. Se utiliza para unir dos piezas en forma provisional hasta la costura definitiva.

Cuando las puntadas se hacen del mismo tamaño se le denomina **bastilla**. Se emplea para realizar fruncidos.

Se emplea para realizar fruncidos.



Empezamos con el punto hilván recto. Este punto se cose de derecha a izquierda, tomando ambas telas y alternando puntadas largas con puntadas cortas. Se utiliza para unir dos piezas en forma provisional antes de la costura definitiva. Cuando todas las puntadas tienen el mismo tamaño se llama bastilla, y se usa para realizar fruncidos y para dar forma en distintas prendas.



PUNTO DOBLADILLO

Una vez hilvanado el dobladillo, la puntada se realiza en diagonal de derecha a izquierda por el revés de la tela. Se toman unos hilos del tejido de la tela y luego algunos de la tela de la prenda, teniendo en cuenta que no se vea la puntada del otro lado. Este dobladillo se aplica en ruedos, pantalones de vestir, enaguas de vestir, blusas de vestir, sacos y en toda la ropa de vestir de calidad y alta gama.



PUNTO GUANTE



De izquierda a derecha se realizan puntadas inclinadas, cortas, que tomen de dos a tres hilos en el borde de la tela. Se emplea para el surtido del borde de la misma y para la unión de dos géneros. Este punto guante se utiliza principalmente para hacer ruedos de pantalón, sacos y blusas de vestir.

PUNTADA PATA DE GALLO:



Se cose de izquierda a derecha. Se introduce la aguja en forma horizontal, tomando pocos hilos de la tela para evitar que se vea del derecho. Luego, en forma diagonal, se introduce la aguja en la tela abajo como se hizo anteriormente, formando puntadas que se cruzan. Se utiliza como sostén de vistas o para dobladillos de prendas forradas.

PUNTO FLOJO

Se realiza sobre la línea de tiza con que se calcó el molde, de derecha a izquierda, con puntada de hilván cada medio centímetro de distancia y dejando la puntada floja o modo rulo. Luego se separan las dos telas tensando la puntada floja y, por último, se corta por el centro los hilos estirados. Este punto se utiliza para marcar el dibujo del molde en ambas telas y para diferenciar el derecho de estas.

tensos.

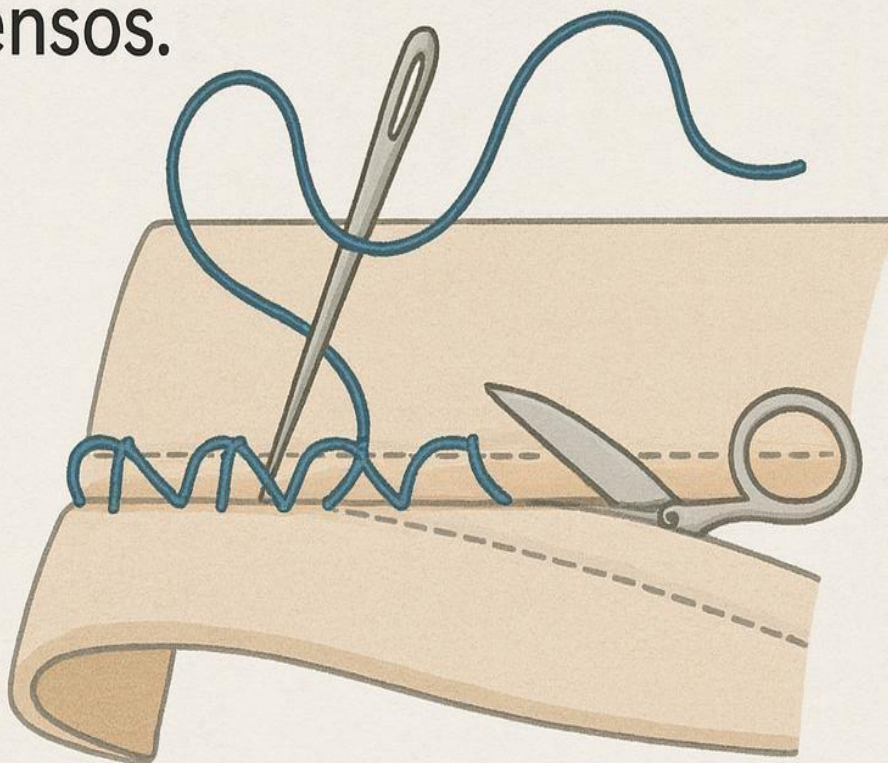

PUNTADAS BÁSICAS DE COSTURA

MOLDE SOLÍS

Hilvan Recto



Se cose de derecha a izquierda, para realizarlo, se inserta la aguja en la tela y se cae el largo deseado. También se utiliza para hacer fruncidos.

Pespunte

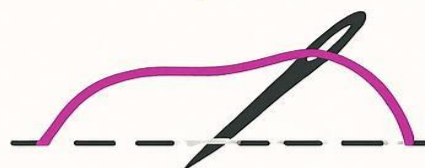

Los puntos individuales se hacen retroceder respecto a la dirección general de costura.

Puntada de Aplique



Utilizando una pieza de fieltro, se cose con pequeñas puntadas perpendiculares al borde de aplicación.

Punto Festón

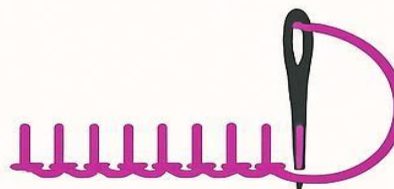

Se usa de refuerzo de borde de chic materials o a puros fieltros si un ojal, si.

Punto Festón

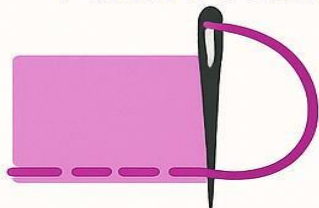

Puntada Satén

Este punto es básico, se refiere a una serie de puntos fijados al lado de otro. Se utiliza en detalles que necesiten relleno o como puntada decorativa.

PUNTO FESTÓN

La puntada festón se realiza de izquierda a derecha. La aguja se introduce en la tela a medio centímetro del borde del corte. Es un ojal, dejando el hilo de la puntada por debajo de la aguja. Se emplea para dar terminaciones a los bordes de la tela, para prensillas y para ojales.

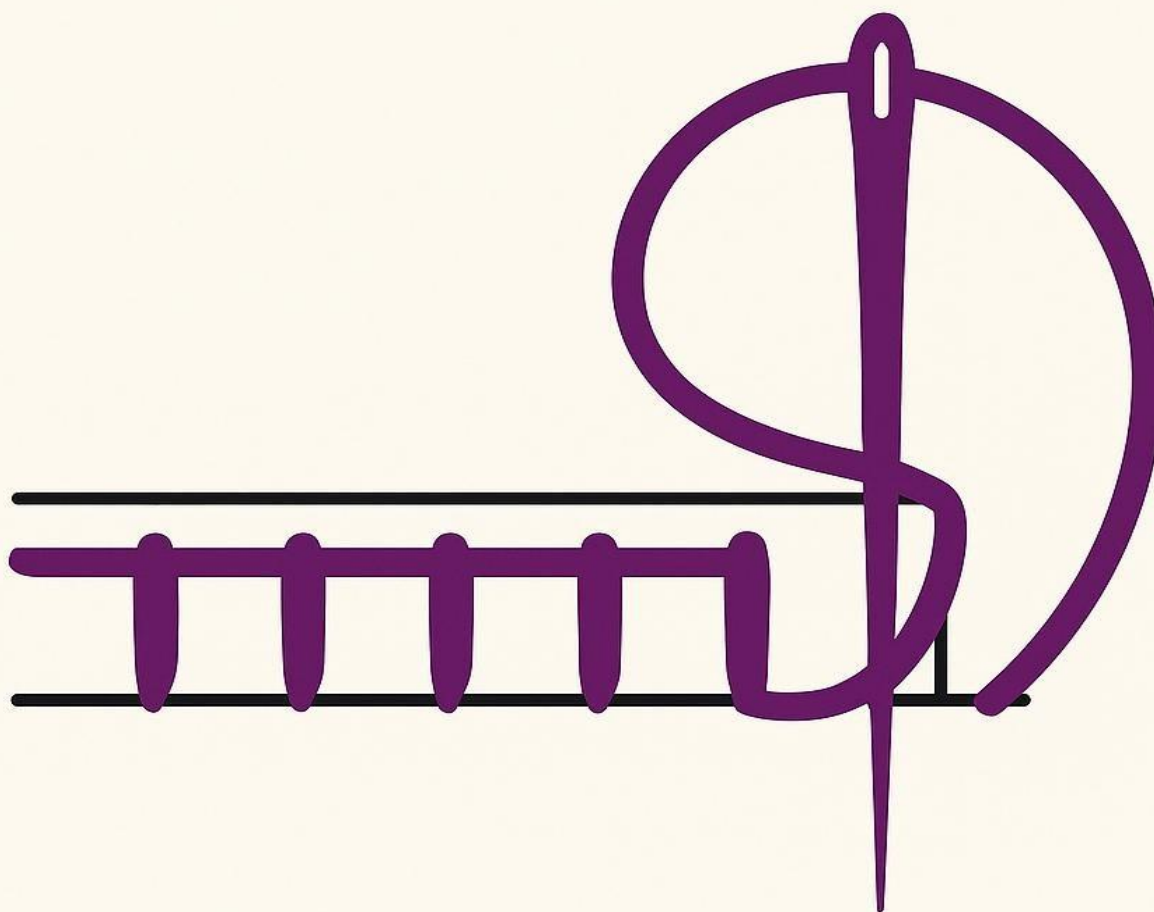

OJAL MILITAR

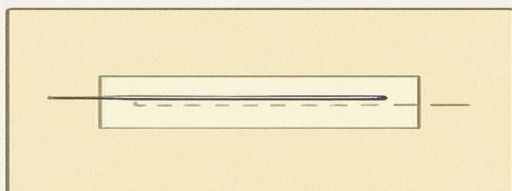

1. Marque con tiza el ancho del ojal y su longitud

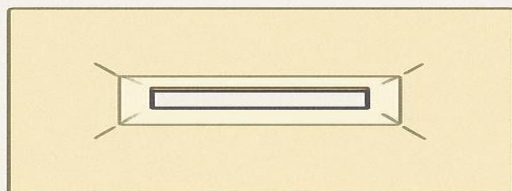

2. Corte un rectángulo en el centro de la abertura y

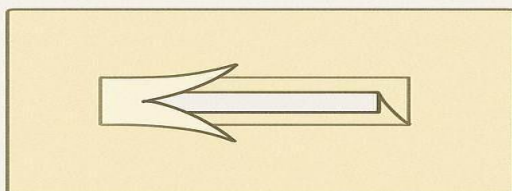

3. Retire el ojal y vuelva los cortes hacia verso y el abertural

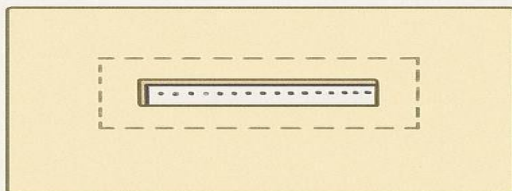

4. Refile los bordes, luego respunte a máquina en el contorno

CLASE 5

En la clase número 5 vamos a trabajar el patronaje de las bolsas.

Iniciaremos realizando los cuatro patrones básicos de las bolsas fundamentales.

Una vez listos los patrones, procederemos a elaborarlos en papel para reforzar la técnica.

Finalmente, realizaremos cada bolsa en tela para completar el proceso práctico de confección.

Bolsa de costados

Bolsa de mezclilla

Bolsa sesgada

Bolsa inclinada

Material 1 metro de tela docoma



BOLSA DE COSTADO

Bolsa de costado o bolsa de vestir:

Marque del costado de la falda
o del pantalón, bajando 3 cm.

Desde ese punto entre 1 cm hacia
adentro, luego baje

14 cm y salga 1 cm hacia el costado.

A partir de estos puntos marque
5 cm para la vista y 8 cm para la
profundidad de la bolsa, formando un
rectángulo que llegue
hasta la línea de la pinza.

Una vez trazado el rectángulo,
únalo a la línea de cintura y al costad
para definir completamente
la bolsa de vestir.

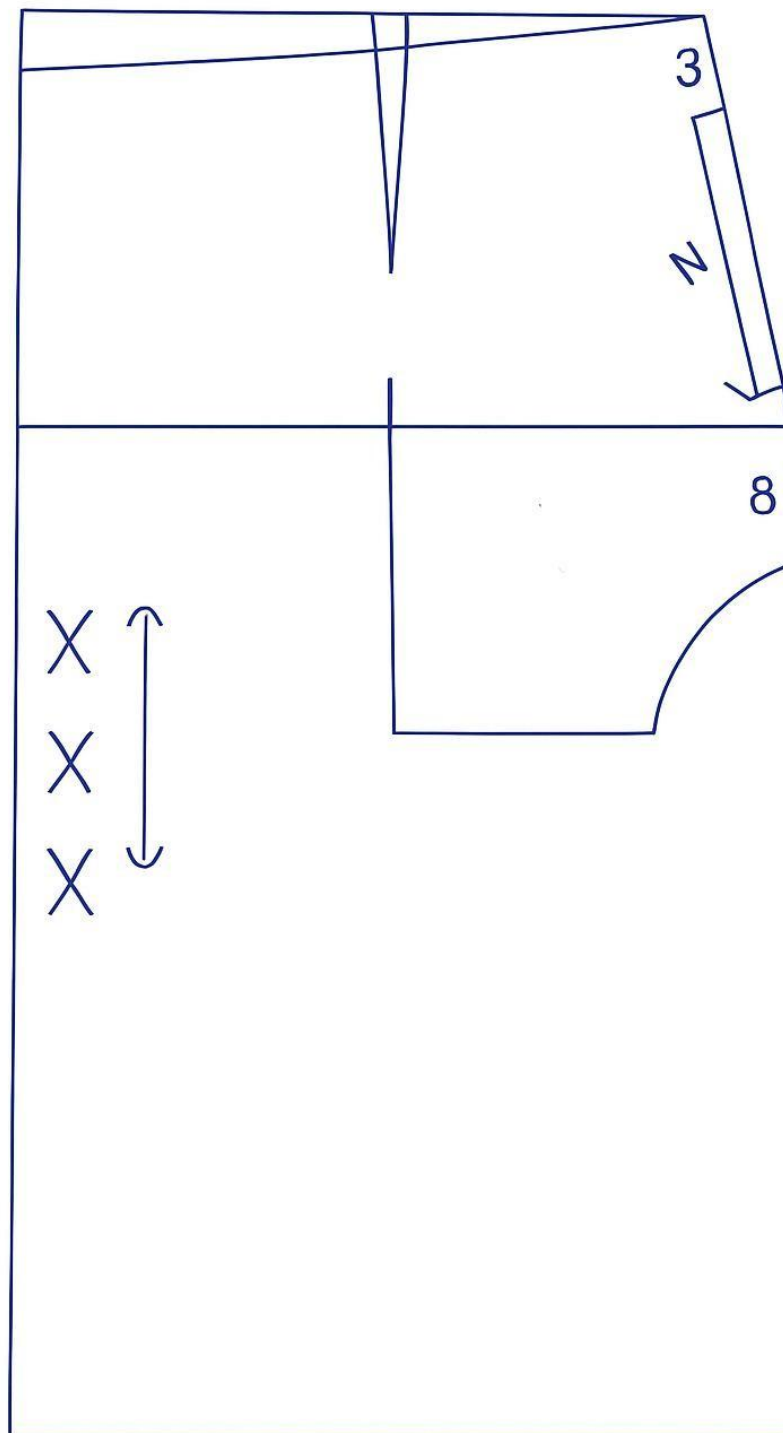



BOLSA DE MEZCLILLA

Bolsa de Mezclilla

Del costado de la línea de cintura entramos con 10 centímetros.

Del mismo costado bajamos 10 centímetros para definir la caída de la bolsa.

Desde la línea diagonal, entramos con una bisectriz de 10 centímetros y formamos la curva de entrada.

Marcamos la bolsa hacia la línea de la pinza, con una profundidad total de 8 centímetros.

Este trazo crea una bolsa resistente y funcional, ideal para prendas de mezclilla.

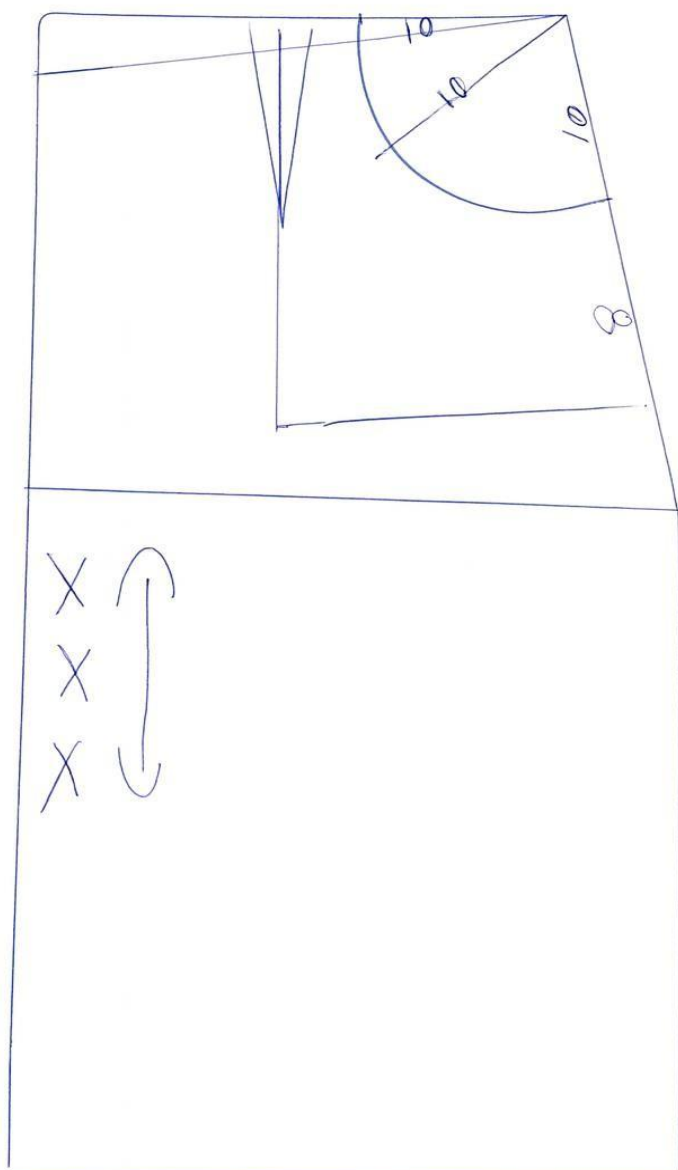

BOLSA SESGADA

De la línea de cintura entramos 3 centímetros del costado y del costado bajamos 14 centímetros, entramos 1 centímetro.

Desde ese centímetro trazamos una línea recta hacia los 3 centímetros de la cintura.

Marcamos una profundidad de bolsa de 8 centímetros y unimos ese punto directamente a la pinza.

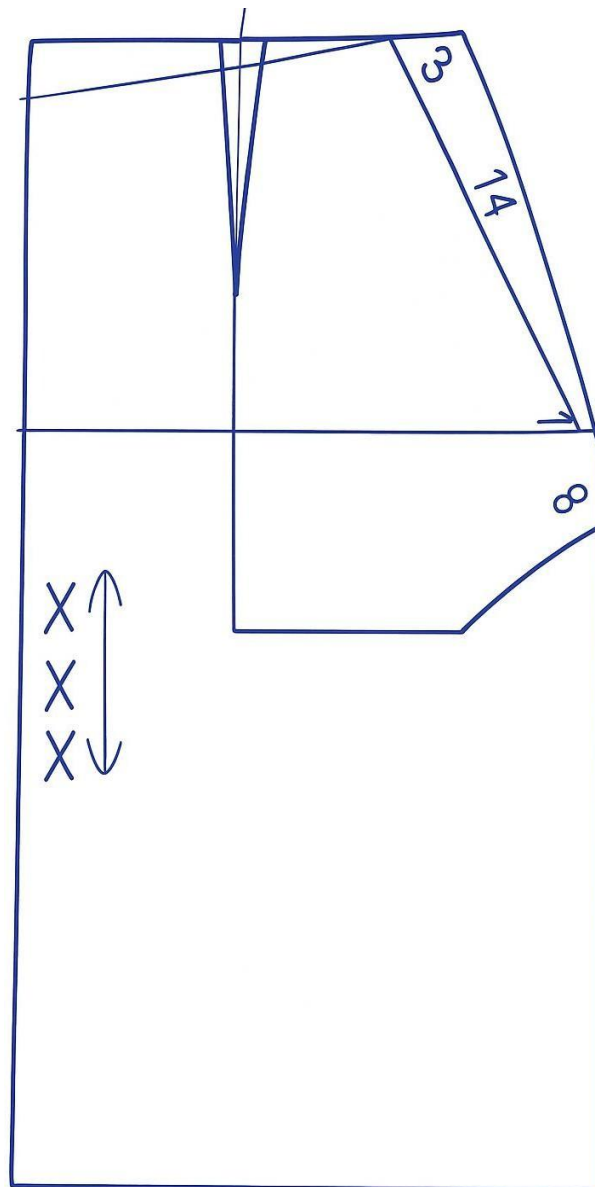

BOLSA INCLINADA

De la línea de cintura del costado entramos 10 centímetros, y del costado bajamos 10 centímetros.

Entramos 1 centímetro y marcamos una línea recta del punto 1 al punto 10

La vista de estas bolsas siempre será de 5 centímetros, y la profundidad de la bolsa será de 8 centímetros.

Márquela hacia la línea de la pinza.

“NOTA “

Medición de la tela y la persona a la que le vamos a confeccionar tiene más de 140 de cadera necesitará 2 altos además vamos a pedir de 20 a 30 centímetros para lo que son bolsas vistas ruedas pretinas y alforjas si es un vestido hay que tomar en cuenta el largo de la manga en ese caso se pide 80 cm de más

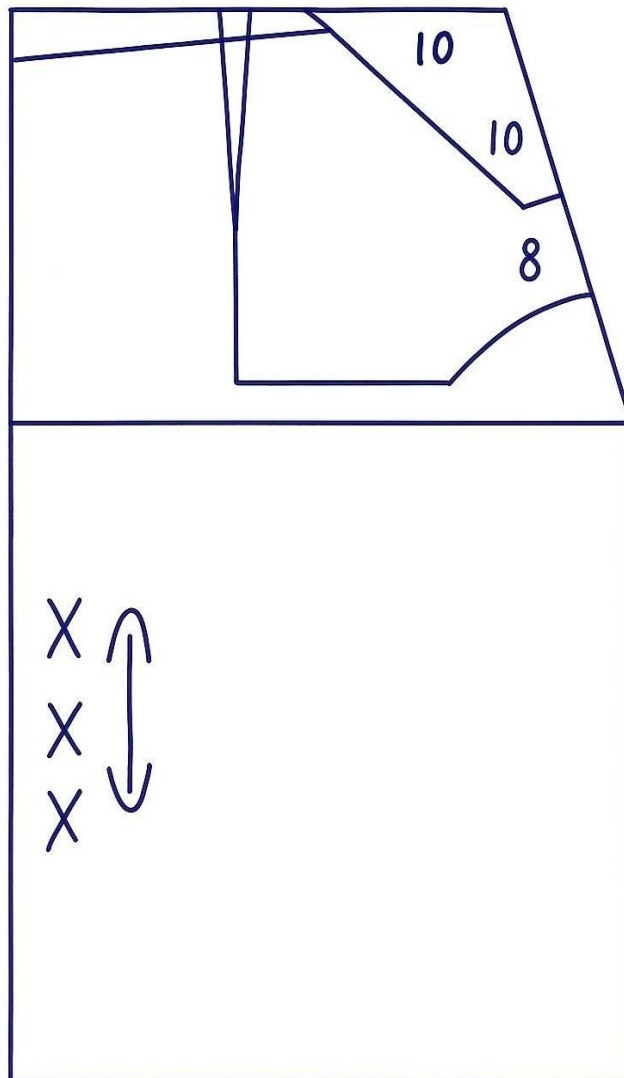



CLASE NÚMERO 6

Transformaciones de Faldas

En esta clase número 6 nos enfocaremos en las distintas transformaciones de la falda básica. Cada alumna debe traer de su casa una o varias plantillas de la falda básica, ya que a partir de estas trabajaremos todas las transformaciones necesarias.

Es importante recordar que en la primera clase realizamos la falda básica completa, y a partir de esta estructura iniciaremos la construcción de cada una de las variaciones. En esta sesión aprenderemos a modificar la plantilla para obtener distintos estilos de faldas, aplicando técnicas de apertura, cierre, traslado de pinzas y adaptación de volumen.

El objetivo es que cada alumna comprenda cómo transformar un mismo molde base en múltiples diseños profesionales, utilizando las plantillas preparadas previamente.





- FALDA BASICA
- FALDA LINEA A
- FALDA TIPO LAPIZ

Para trabajar esta falda, vamos a partir de un molde básico.

A partir de ese molde vamos a transformar dos faldas adicionales.

En la primera línea, donde se observa

“Falda Básica” la que ya tenemos en las clases anteriores

“Falda Lápiz”, de la línea de costado entramos 5 centímetros

y llevamos esa medida hacia la línea de cadera. observas

que esta en otro tono de lapiz

La línea externa corresponde a la “Falda Línea A”.

Esta se obtiene tomando como referencia

la línea básica y saliendo de 5 a 10 centímetros,

según lo que la alumna o la clienta desee ampliar.

Esa salida se traza directamente

hacia la línea de cadera.

En la línea del ruedo se debe subir 1.5 centímetros

y eliminar el pico que se forma en la esquina

para lograr un ruedo parejo y bien terminado.

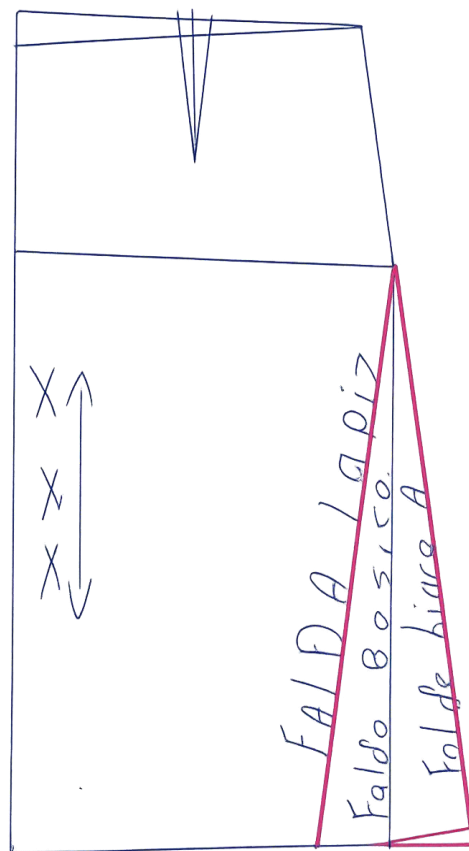

FALDA CON PINZA TRASLADADA AL RUEDO

Vamos a trabajar la falda con pinza trasladada al ruedo. Partiendo del mismo patrón básico, vamos a hacer una línea A hacia la línea de ruedo y tiramos una línea desde el ruedo hasta el punto donde inicia la pinza, tal como se observa en el primer gráfico.

Marcamos los comandos de costura (las tijeritas) para indicar hasta dónde se va a realizar el corte. Luego cerramos la pinza y

colocamos nuevamente el molde sobre p
para que la falda quede completamente a

Esta falda, como su nombre lo indica,
no lleva pinza en la cintura.

La parte trasera de la falda se
trabaja exactamente igual.

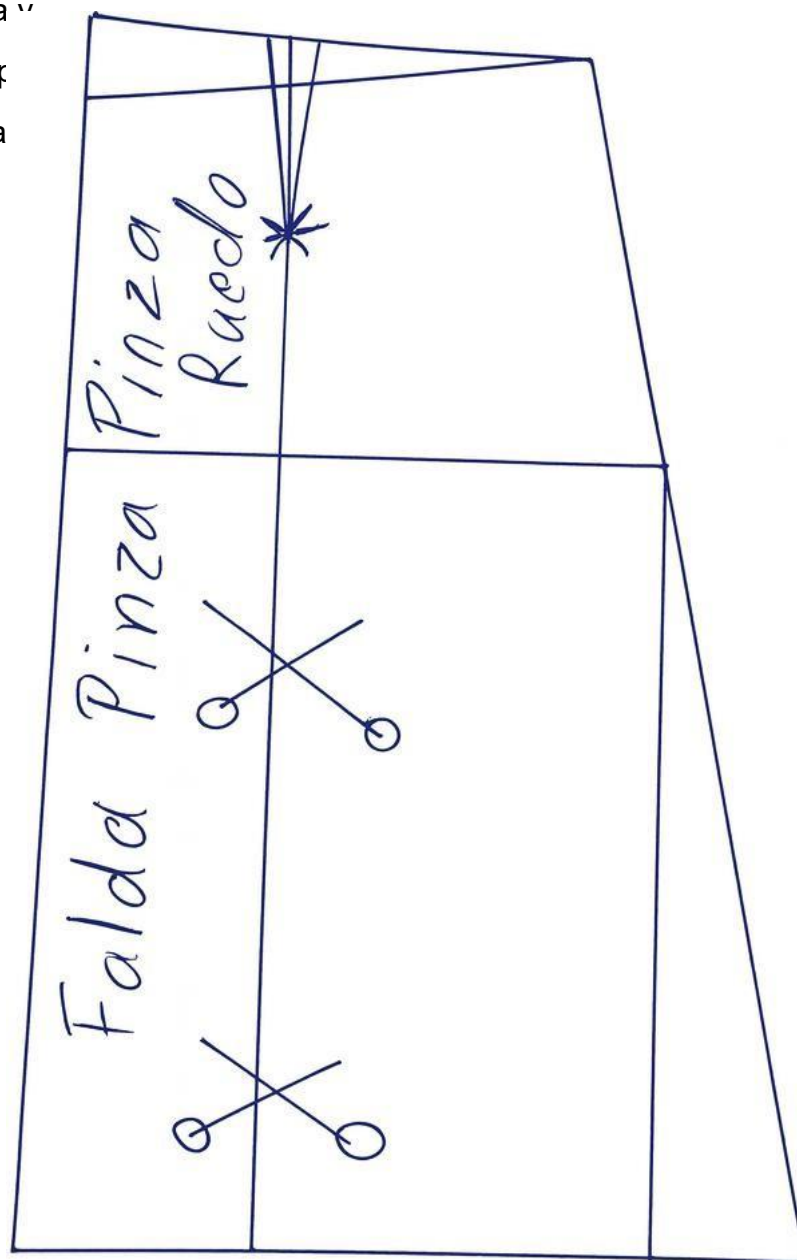



GRAFICO

Cerra la pinza y se traslada al ruedo

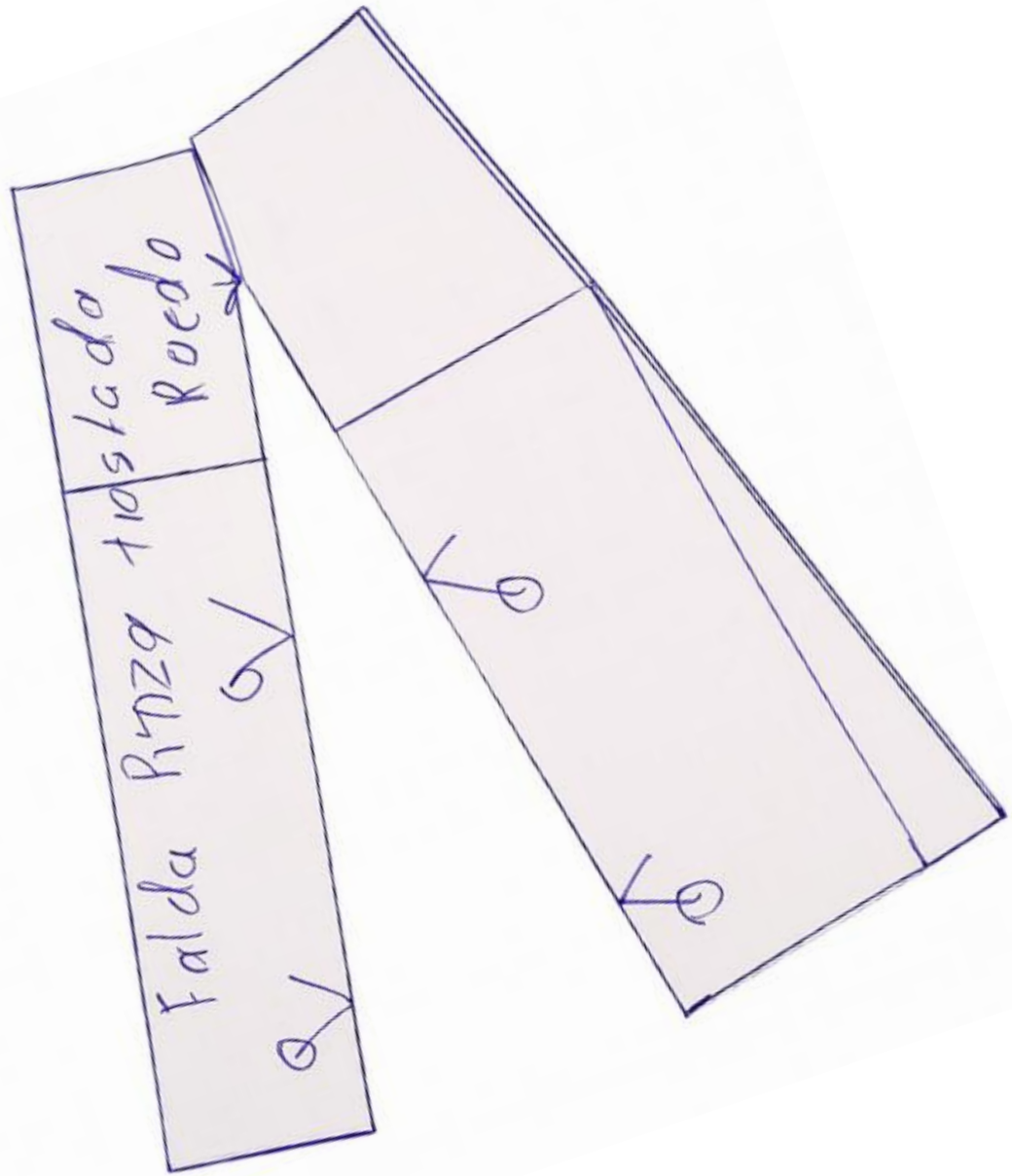

FALDA PALETÓN ENCONTRADO

Para construir esta falda partimos del patrón básico de falda. Sobre la línea de la pinza central se marca una línea recta desde la cintura hasta el ruedo. Esa línea se corta completamente.

Las dos piezas resultantes se colocan sobre un papel nuevo, separadas entre sí por una distancia de 20 centímetros. Esta separación será la profundidad del paletón.

El paletón encontrado puede trabajarse a distintas alturas según el diseño deseado: puede iniciarse al alto de canesú, al alto de la cadera, al alto del tobillo o incluso directamente al ruedo. Esta técnica permite lograr una falda muy versátil que se adapta a diferentes estilos, ya sea para un diseño académico con canesú, un estilo casual al alto de cadera o un modelo más formal o elegante al alto del tobillo o del ruedo.

La falda paletón encontrado es una transformación muy útil, ya que permite crear diferentes efectos de volumen y estilo según la altura y la amplitud en que se coloque el paletón.





Básico

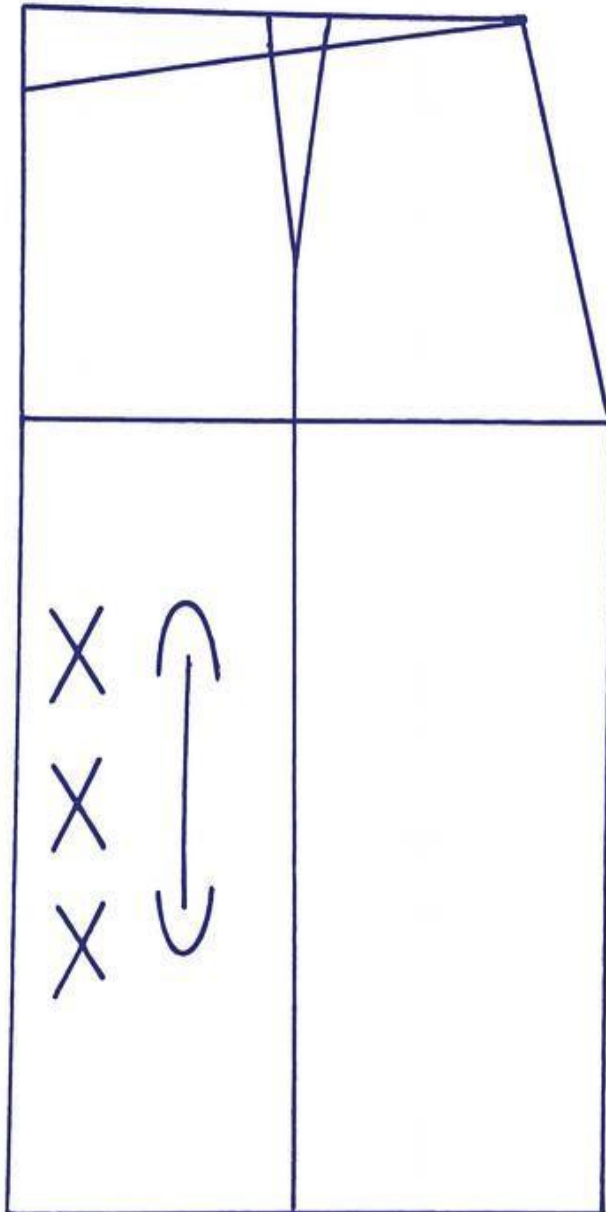

paletón encontrado

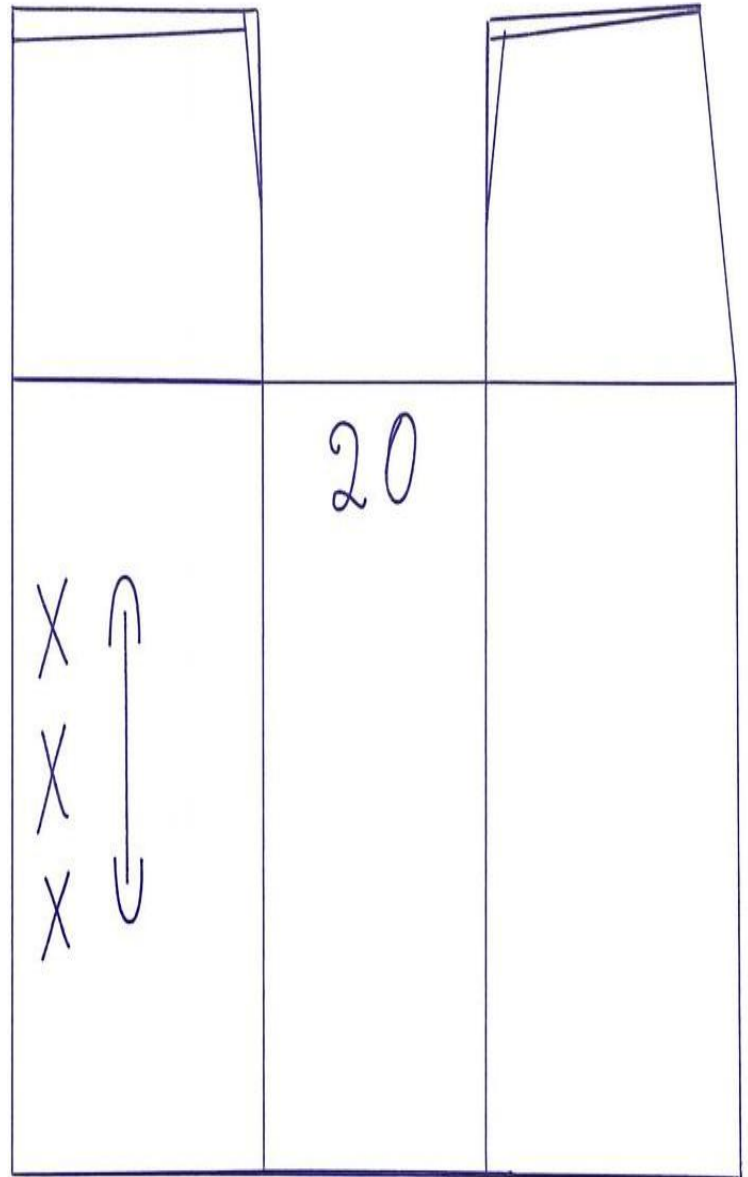

CLASE 7

FALDA 6 CUCHILLAS

Para trabajar este patrón necesitaremos dos patrones básicos de frente y dos traseros se hace la falda básica y la transformación a línea A .Se hace siguiendo un corte por la pinza del lado derecho a izquierda de cintura a ruedo, en la pieza número uno yen la pieza número dos trabajamos de izquierda a derecha la parte de atrás se trabaja igual.

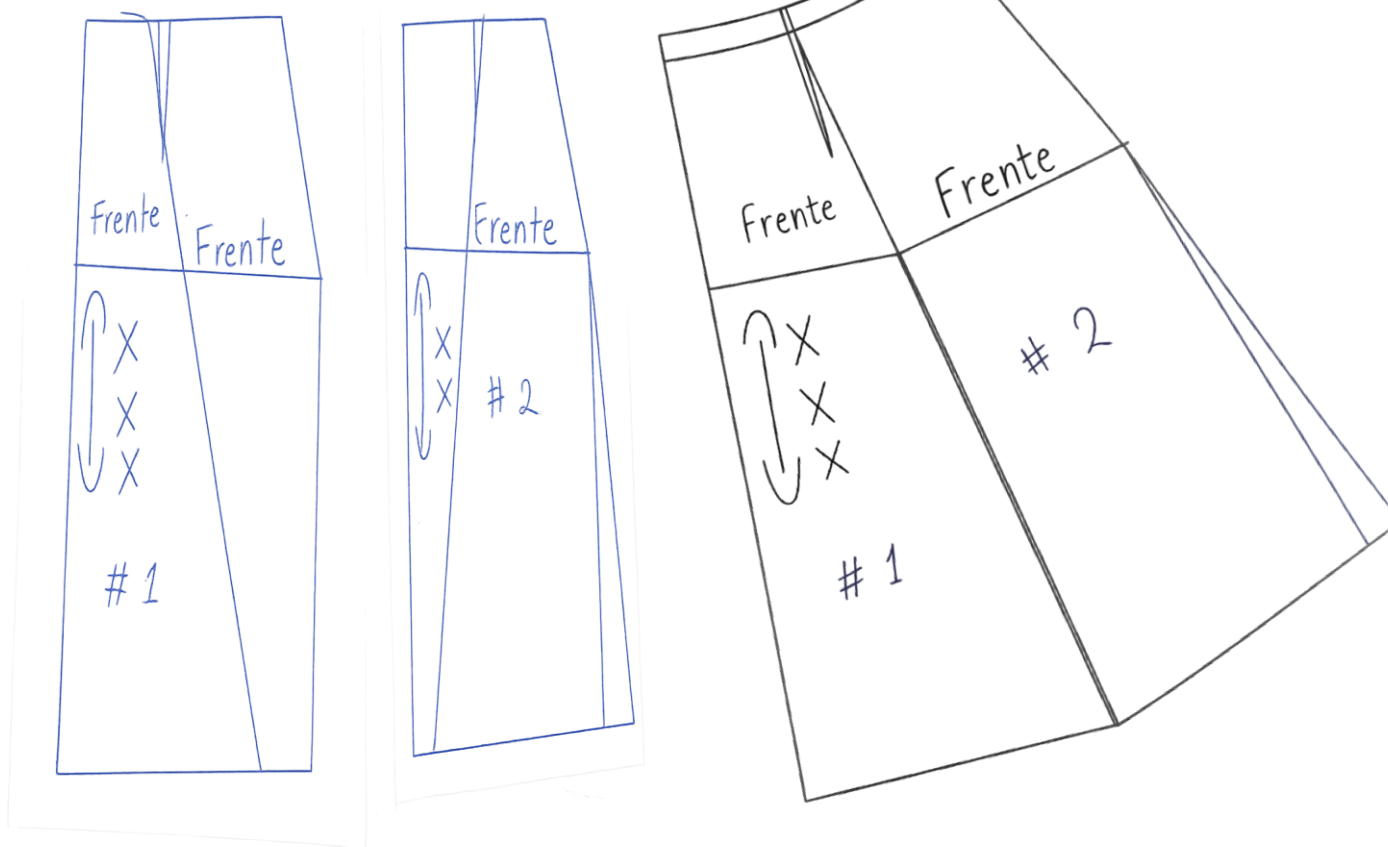

TRASERO

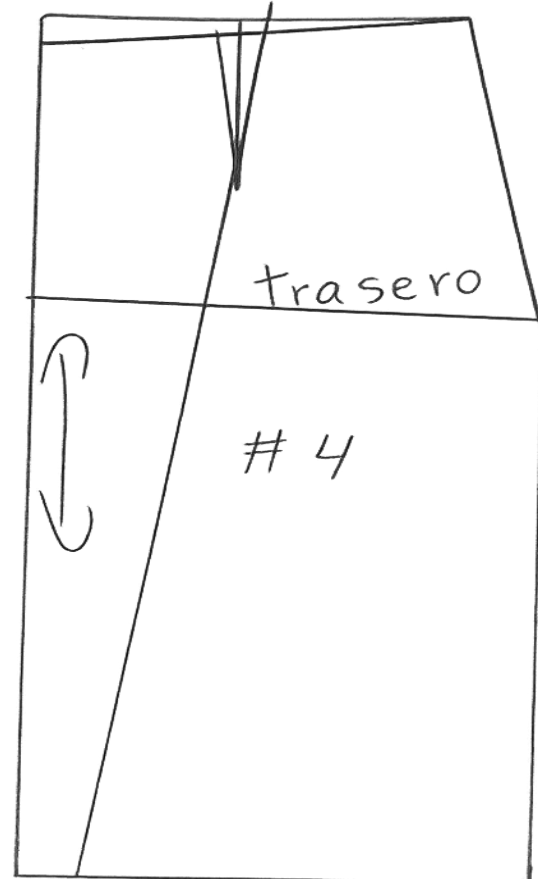
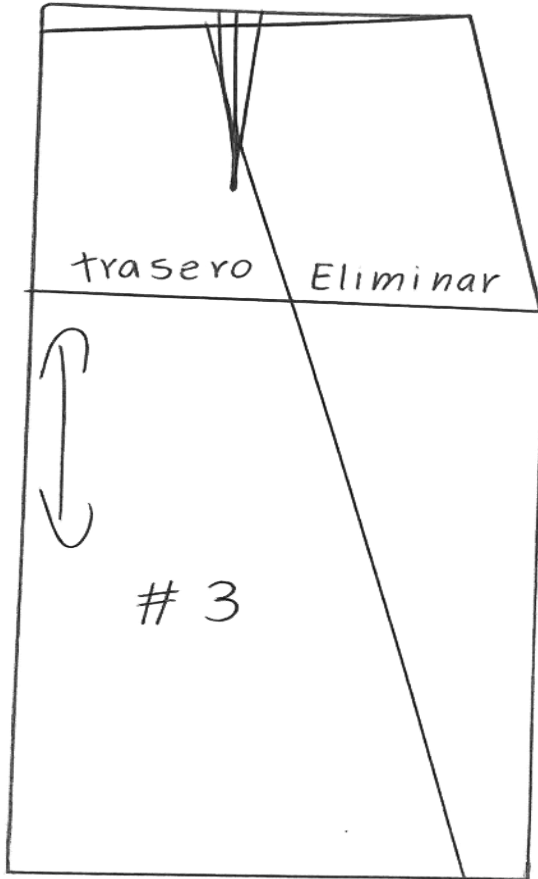

FALDA 4 PICO

FALDA 8 PICOS

Para la teoría de la campana entera la falda cuatro picos y la de 8 picos la teoría de la cintura es la misma contorno de cintura dividido en $6 - 2$. Vamos a trazar una escuadra y vamos a marcar lo que es la cintura dividiendo la cintura en $6 - 2$ sobre la línea media marcamos el contorno de la cintura y bajamos con el largo total de la falda y vamos a marcar el contorno midiendo la misma distancia en todo el diagonal cómo se muestra en el gráfico para la campana entera para la campana de cuatro picos vamos a bajar sobre la línea media el largo deseado de la falda y lo marcamos en línea recta de diagonal a diagonal para la de 8 picos vamos a dividirlo a la mitad de la línea del ruedo y nos vamos a subir con 25 y marcamos un nuevo pico de 25 que nos de 25 de cada lado

TRAZO DE FALDA CUATRO PICOS

- 1** Doblar el papel por la mitad.

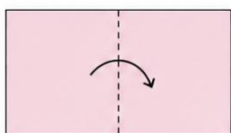

- 2** Volver a doblar en la mitad para obtener cuatro partes iguales.

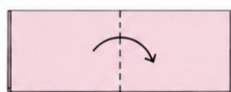

- 3** Tomar la esquina donde quedaron unidos todos los dobleces.

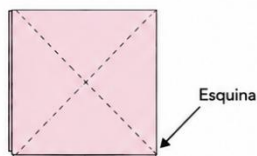

- 4** Calcular el radio de la cintura utilizando la siguiente fórmula:

$$\text{Contorno de cintura} \div 6 - 2 \text{ cm}$$



- 5** Con ese resultado, marcar desde la esquina hacia afuera siguiendo la diagonal y formando una curva uniforme.

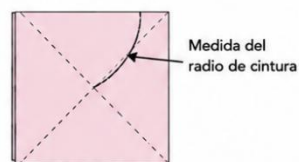

- 6** Trazar la curva para formar la línea de cintura.

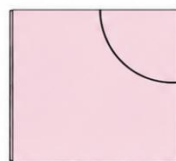

- 7** Desde la línea de cintura medir el largo deseado de la falda.

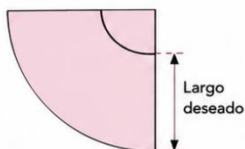

- 8** Marcar esa medida en varios puntos siguiendo la misma curva.

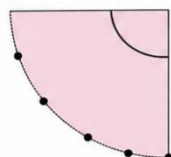

- 9** Unir los puntos formando la curva del ruedo.

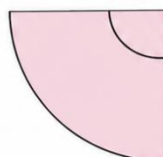

- 10** Cortar primero la línea del ruedo y luego la línea de cintura.

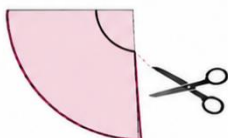

- 11** Abrir el papel completamente para obtener la falda cuatro picos.

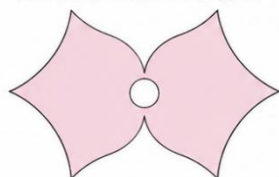

RECOMENDACIONES:

- Usar papel resistente.
- Verificar bien las medidas antes de cortar.
- Agregar márgenes de costura al cortar la tela.

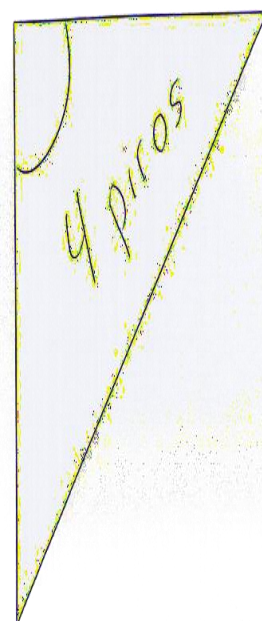

TRAZO DE FALDA OCHO PICOS

1 Doblar el papel por la mitad.

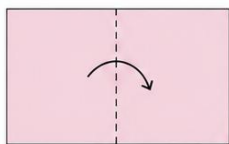

2 Volver a doblar en la mitad para obtener cuatro partes iguales.

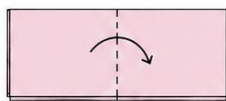

3 Tomar una esquina donde quedaron unidos todos los dobleces.

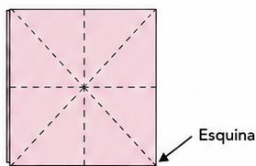

4 Calcular el radio de la cintura utilizando la siguiente fórmula:

$$\text{Contorno de cintura} \div 12 - 2 \text{ cm}$$

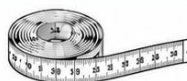

5 Con ese resultado, marcar desde la esquina hacia afuera siguiendo la diagonal y formando una curva uniforme.

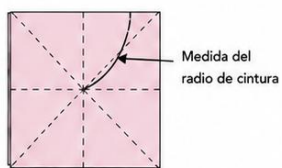

6 Trazar la curva para formar la línea de cintura.

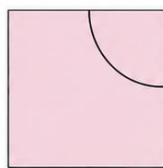

7 Desde la línea de cintura medir el largo deseado de la falda.

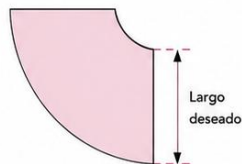

8 Marcar esa medida en varios puntos siguiendo la misma curva.

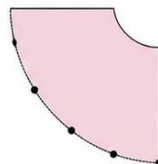

9 Unir los puntos formando la curva del ruedo.

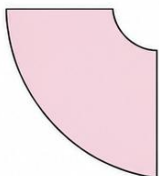

10 Repetir el proceso en cada una de las 8 secciones del papel.

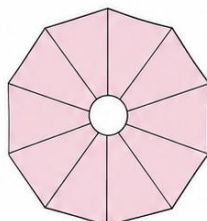

11 Cortar primero la línea del ruedo y luego la línea de cintura.

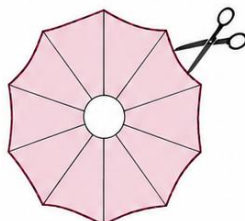

12 Abrir el papel completamente para obtener la falda ocho picos.

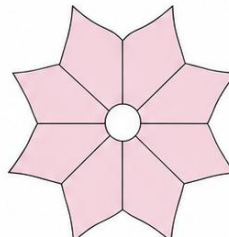

RECOMENDACIONES:

- Usar papel resistente.
- Verificar bien las medidas antes de cortar.
- Agregar márgenes de costura al cortar la tela.

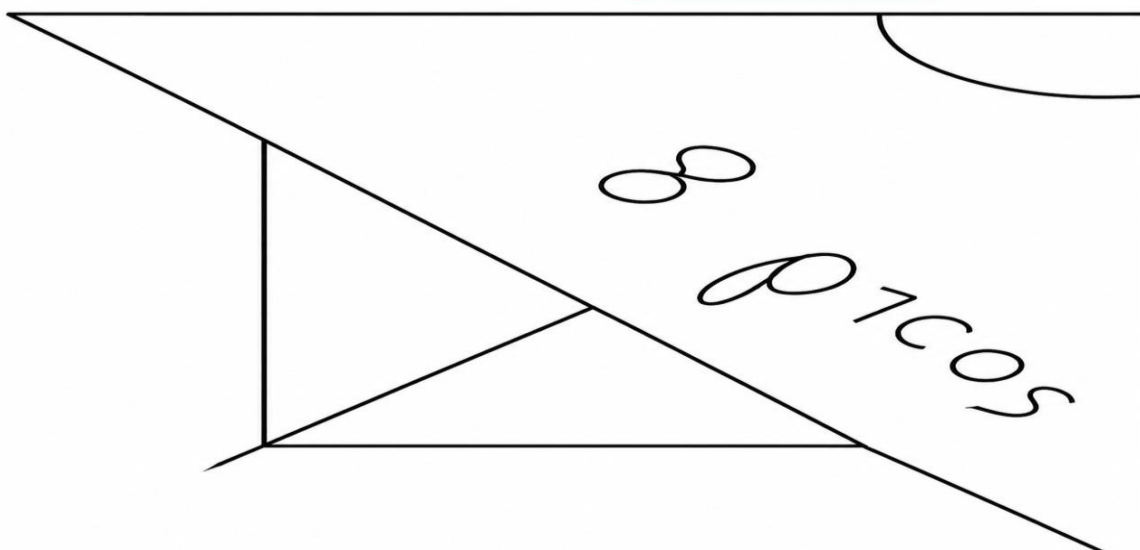

DIFERENCIA ENTRE FALDA DE CAMPANA COMPLETA Y FALDA DE MEDIA CAMPANA

FALDA DE CAMPANA COMPLETA



- Muy amplia y con mucho vuelo.
- Da una vuelta completa al cuerpo.
- Requiere más tela.
- Mayor amplitud en el ruedo.

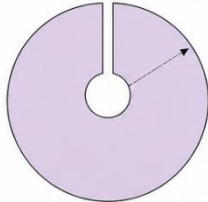

CORTE: CÍRCULO COMPLETO
 (la cintura es el centro del círculo)

VISTA TRASERA



CARACTERÍSTICAS

- Más vuelo
- Más volumen
- Más tela
- Forma más circular
- Ideal para looks más llamativos

FALDA DE MEDIA CAMPANA



- Menos amplia, con menos vuelo.
- No da la vuelta completa al cuerpo.
- Requiere menos tela.
- Menor amplitud en el ruedo.

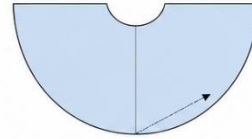

CORTE: MEDIO CÍRCULO
 (la cintura es el centro del medio círculo)

VISTA TRASERA



CARACTERÍSTICAS

- Menos vuelo
- Menos volumen
- Menos tela
- Forma más suave
- Ideal para looks más sobrios

IMPORTANTE: La cantidad de vuelo y amplitud depende del tipo de corte y del radio del círculo utilizado para crear el patrón.

TRAZO DE FALDA CIRCULAR O CAMPANA ENTERA

1 Doblar el papel por la mitad.

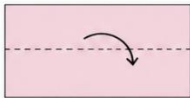

2 Volver a doblar el papel por la mitad para obtener cuatro partes iguales.

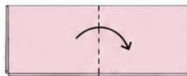

3 Tomar la esquina donde quedaron unidos todos los dobleces.

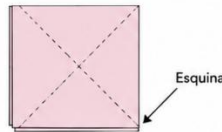

4 Calcular el radio de la cintura utilizando la siguiente fórmula:

$$\text{Contorno de cintura} \div 6 - 2 \text{ cm}$$



5 Con ese resultado, marcar desde la esquina hacia afuera siguiendo la diagonal y formando una curva uniforme.

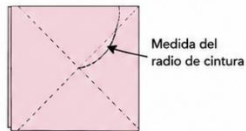

6 Trazar la curva para formar la línea de cintura.

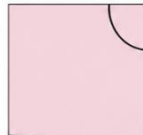

7 Desde la línea de cintura medir el largo deseado de la falda.

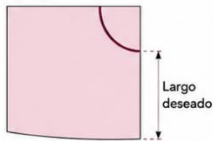

8 Marcar esa medida en varios puntos siguiendo la misma curva.

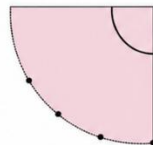

9 Unir los puntos formando la curva del ruedo.

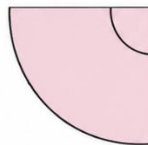

10 Cortar primero la línea del ruedo y luego la línea de cintura.

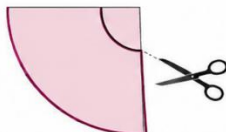

11 Abrir el papel completamente para obtener la falda circular o campana entera.

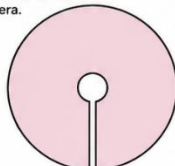

RECOMENDACIONES:

- Usar papel resistente.
- Verificar bien las medidas antes de cortar.
- Agregar márgenes de costura al cortar la tela.



FALDA MEDIA CAMPANA

Para la media campana vamos a trabajar contorno de cintura dividido en 3 – 2 sobre la línea media bajamos el largo total de la falda y lo marcamos en el contorno cómo se muestra en el gráfico

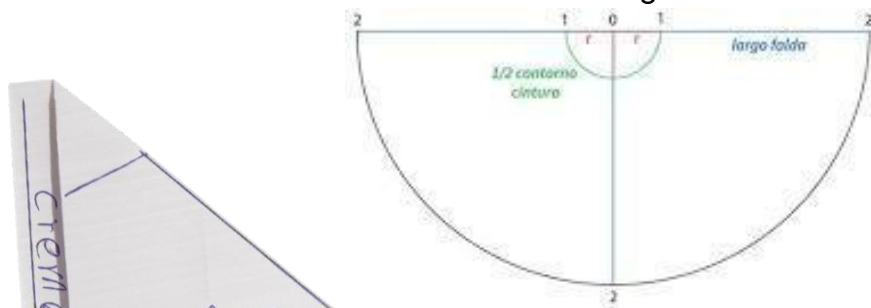

TRAZO DE FALDA MEDIA CAMPANA

- 1** Doblar el papel por la mitad.

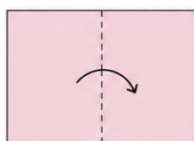

- 2** Volver a doblar en la mitad para obtener cuatro partes iguales.

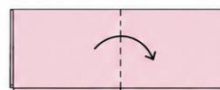

- 3** Tomar la esquina donde quedaron unidos todos los dobleces.

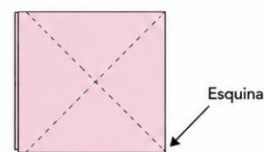

- 4** Calcular el radio de la cintura utilizando la siguiente fórmula:

$$\text{Contorno de cintura} \div 6 - 2 \text{ cm}$$



- 5** Con ese resultado, marcar desde la esquina hacia afuera siguiendo la diagonal y formando una curva uniforme.

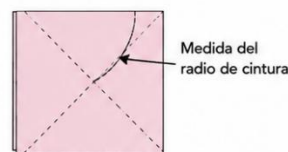

- 6** Trazar la curva para formar la línea de cintura.

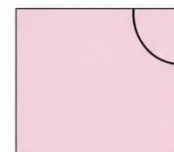

- 7** Desde la línea de cintura medir el largo deseado de la falda.

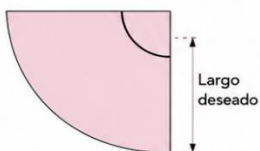

- 8** Marcar esa medida en varios puntos siguiendo la misma curva.

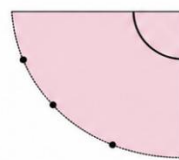

- 9** Unir los puntos formando la curva del ruedo.

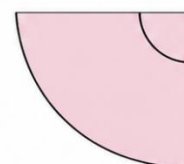

- 10** Cortar primero la línea del ruedo y luego la línea de cintura.

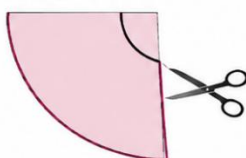

- 11** Abrir el papel completamente para obtener la falda media campana.

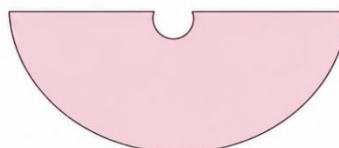

RECOMENDACIONES:

- Usar papel resistente.
- Verificar bien las medidas antes de cortar.
- Agregar márgenes de costura al cortar la tela.

CLASE 8

FALDA 3 PALETONES

Trabaje la falda básica abierta

La parte de atrás se hace básica

Se elimina la pinza del lado que van los paletones y se hacen cada tres cm con una distancia de 8cm cada uno. Puedes trabajar estos paletones en los dos lados

Marque cada corte como 1, 2, 3 y 4, tal como se observa en el gráfico.

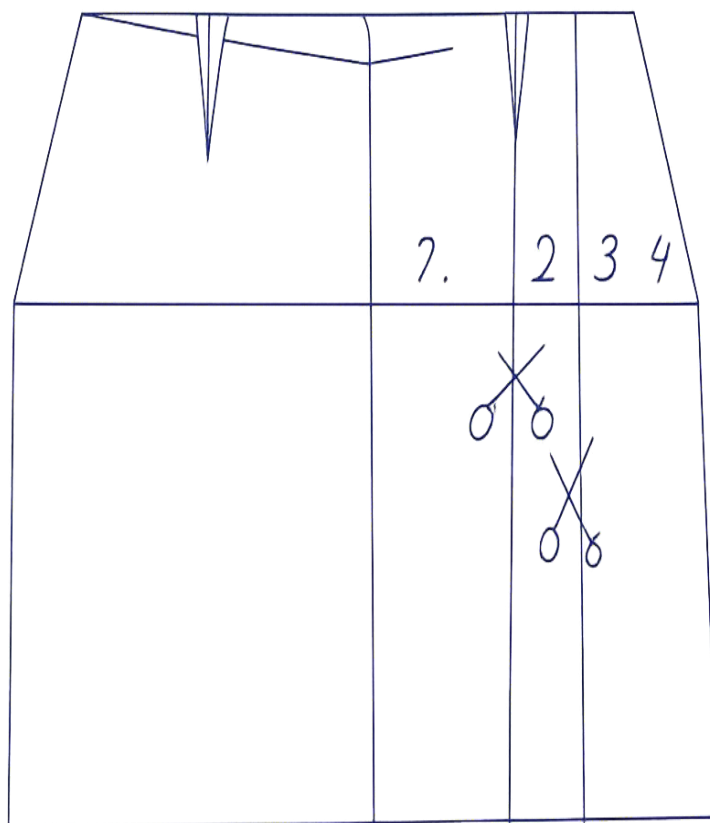

FALDA 8 CUCHILLAS

Para trazar esta falda de 8 cuchillas necesitaremos dividir las medidas en 4 partes:

Cintura dividida en dos, el resultado se divide entre 4.

Medida cadera dividida en dos y el resultado se divide entre 4.

Ruedo es 1/4 de la medida de cadera dividido en 2.

Marque cintura, marque alto de cadera y marque el largo deseado de la falda.

Corte 8 piezas iguales, debe unir las entre si con margen de costura.

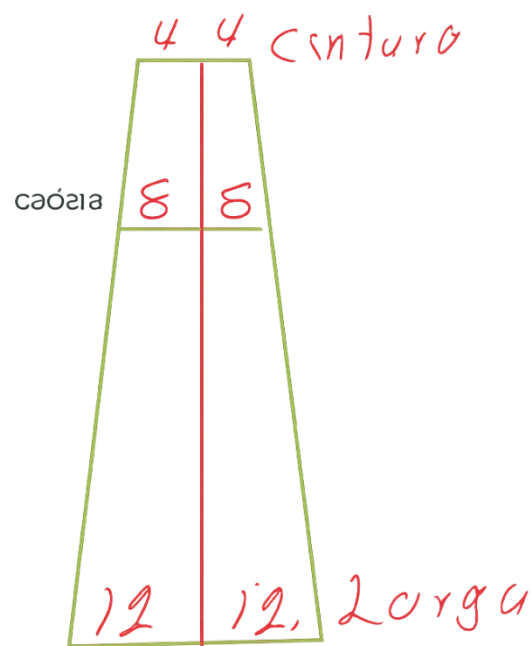

FALDA PALETÓN SEGUIDO

Se divide la cintura por el ancho del paletón

➤ Ejemplo 64 dividido en 4 igual a 16 se marca cada 4 cm los paletones divide cintura por el ancho del paletón y el resultado del paletón por la profundidad de los paletones ejemplo 64 dividido en 4 igual a 16 por 10 de profundidad igual a 160 más 64 224 marque largo deseado y ancho total de la falda.

Marque 16 ASTA 24 líneas de 4 cent cada una y amplíelas 10 cent Esa será la profundidad de los paletones

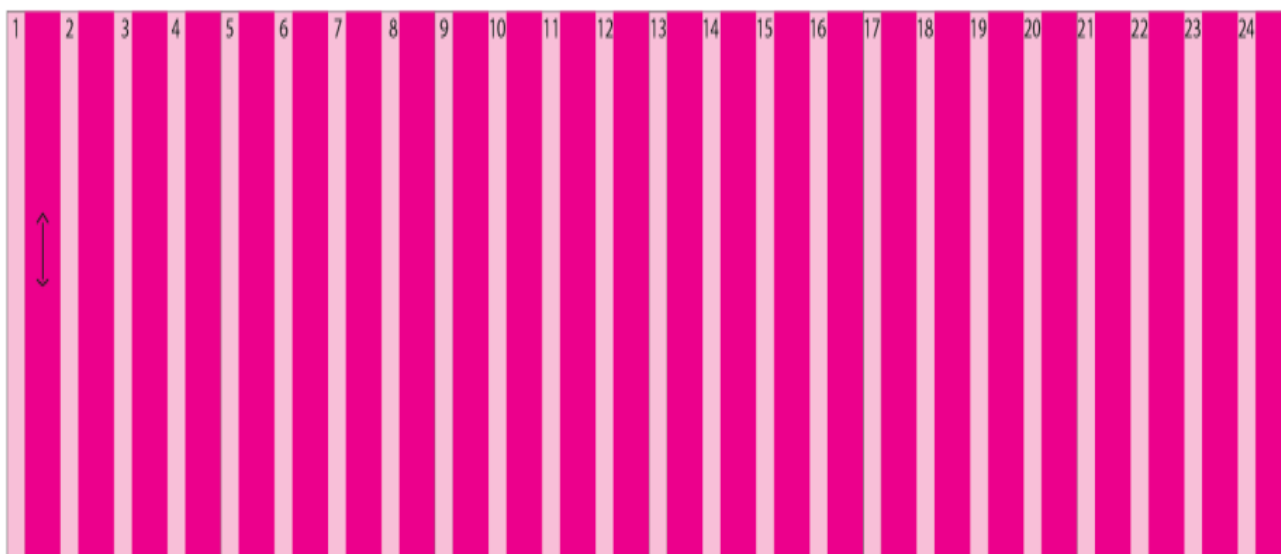
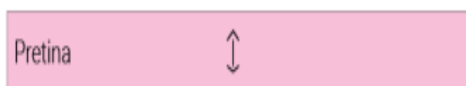

CLASE 9

FALDA DRAPEADA

Formaremos el patrón básico de la falda marcamos líneas curvas de la cintura al costado con una distancia en la cintura de 5 cm cada uno empezando a 2 cm del centro del patrón en la línea del costado la primera quedará a los 15 de la cintura la siguiente quedará a los 10 y así siguiendo igual recortaremos desde la cintura del patrón hasta las líneas abriéndolos cada línea 8 cm y la colocaremos abierta sobre el papel

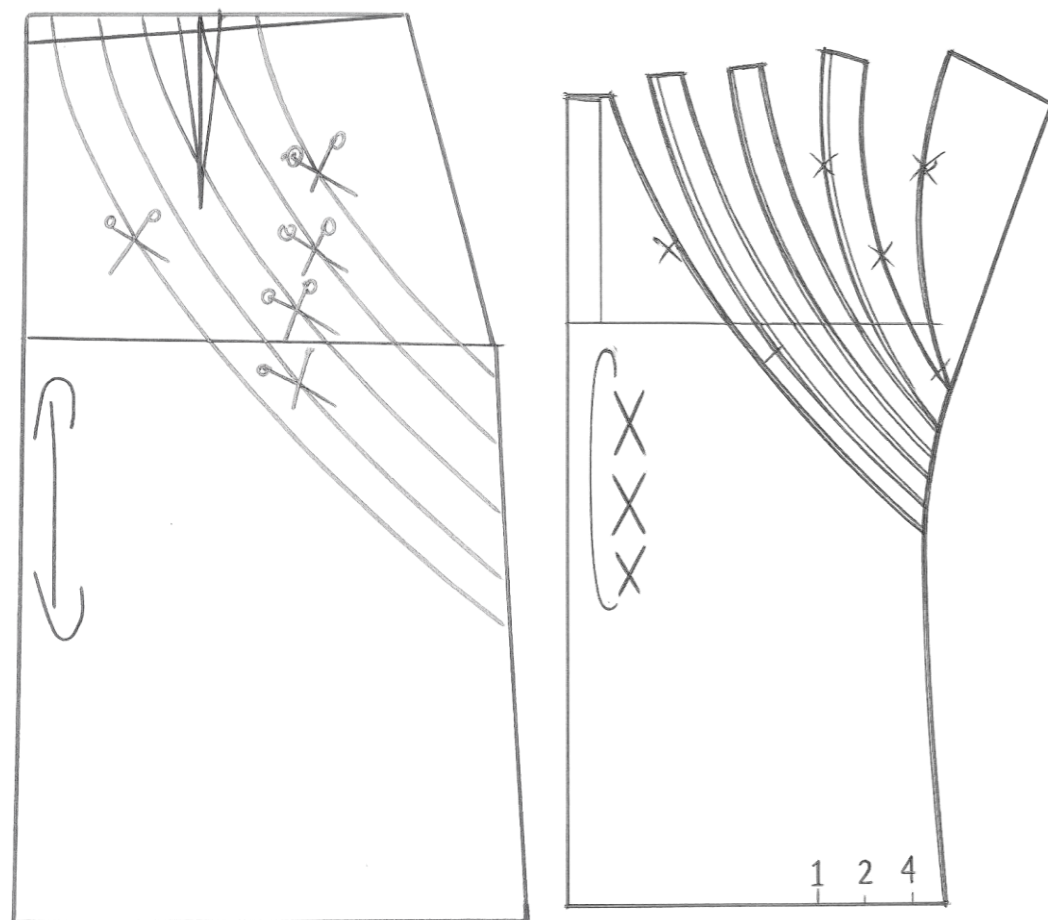

FALDA CON CANESU

Traza patrón básico y sobre el costado de a falda baja 6 cm y trazamos una línea que pase por la pinza hasta la línea media, se divide en tres o más por las partes inferiores de la falda se recorta y se enumera las piezas se dejan a 6 cm entre cada una para hacer el paletón

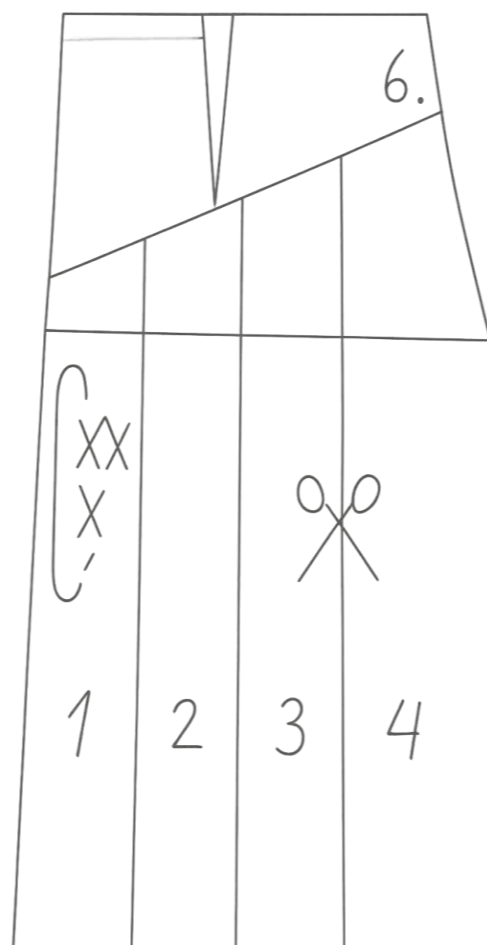

FALDA SHORT

Ejemplo básico 24

- Se trabaja patrón básico: línea A • sobre la línea media marque el tiro más de tres 27 estos tres que le

damos de más es porque es falda pantalón • salimos con entre pierna y es un cuarto de cadera dividido entre 4 para sacar el tiro de la entre pierna subimos 6 cm y formar una curva en la línea a cintura se mete un cm y se afirma tiro.

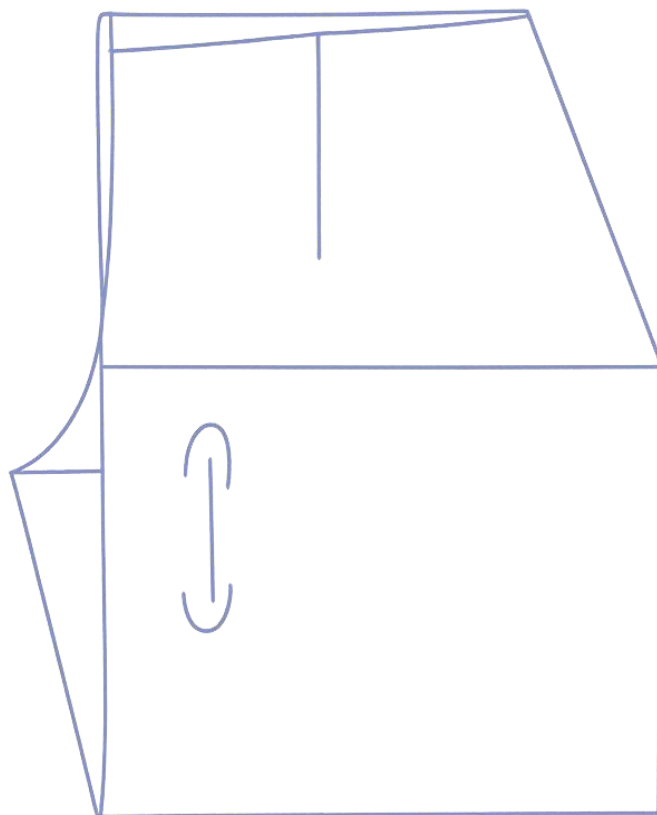

FALDA SHORT TRASERO

También se trabaja con falda básica y línea A sobre la línea media marque tiro más 3 ejemplo 27

Y de este punto salimos entre pierna que es la parte de atrás es la mitad de un cuarto de cadera 11.25 en la línea de cintura se mete y se sube 2 cm Y se salen dos de costado los unimos en línea recta en la cintura que se une a la bisectriz al tiro que es igual a un cuarto de cadera dividido en 6

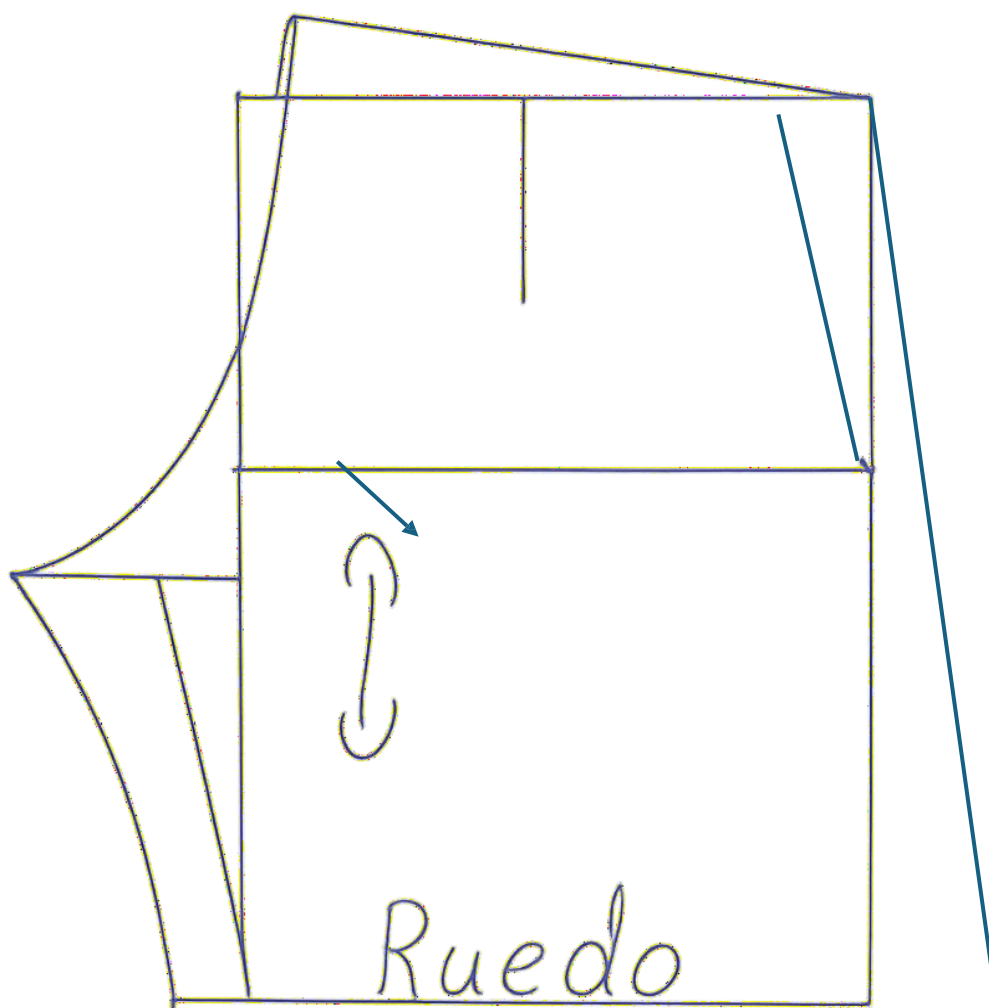

FALDA BANANA

Trabajamos dos frentes para sacar un patrón falda pantalón básica, falda banana a la pieza numero 1 a partir del canesú hasta la esquina derecha y a la pieza numero dos también al alto del canesú hasta el ruedo cada una de estas piezas se va a unir banana. Como se ve en el gráfico.



Grafico dos



TEORÍA – FALDA CON PALETÓN ENCONTRADO

FALDA PANTALÓN CON PALETÓN ENCONTRADO

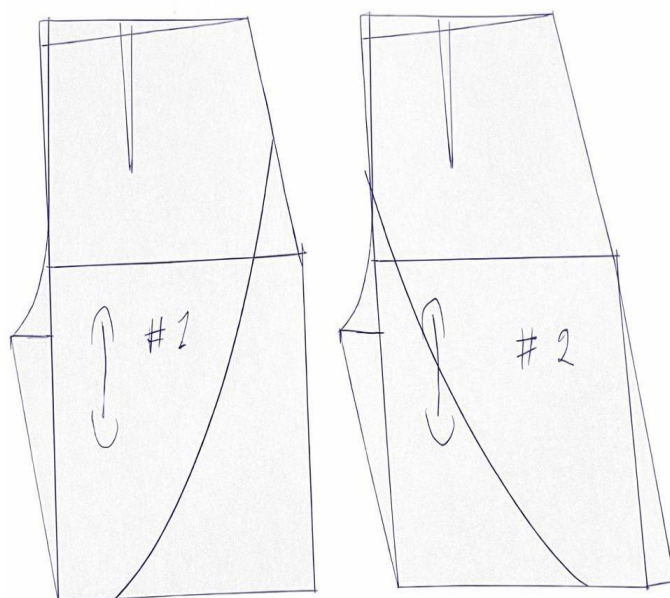
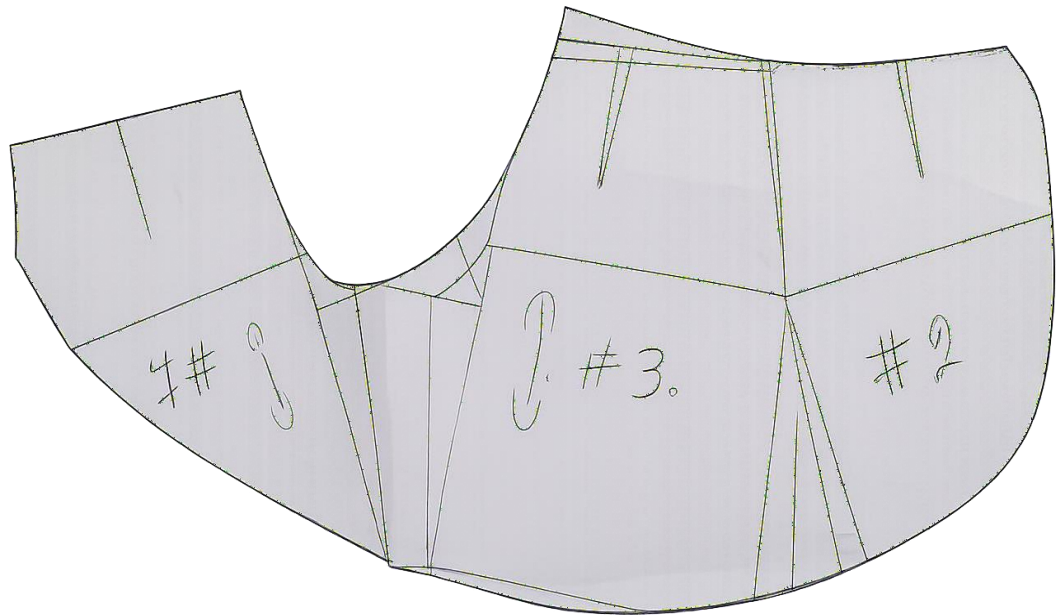
- Paso 1. Trabaje el patrón básico de falda pantalón.
- Paso 2. En el delantero marque una línea recta desde la pinza de cintura hacia abajo.
- Paso 3. Deje 12 cm antes de llegar al ruedo.
- Paso 4. Marque una línea horizontal donde se indica en el gráfico.
- Paso 5. Corte sobre la línea vertical marcada.
- Paso 6. Corte sobre la línea horizontal dejando un punto de unión.
- Paso 7. Abra la pieza en la parte superior, a nivel de la cintura, 20 cm para formar el paletón encontrado.
- Paso 8. Coloque papel debajo del patrón y pegue las piezas en su nueva posición.
- Paso 9. Marque el contorno del nuevo molde.
- Paso 10. Trace el paletón encontrado según la amplitud formada.
- Paso 11. El paletón se trabaja con la misma tela del delantero, integrándolo directamente al patrón de la falda pantalón.
- Paso 12. La parte trasera se trabaja completamente básica.
- Paso 13. Aplique únicamente la línea A en la parte trasera.
- Paso 14. No realice paletones ni transformaciones adicionales en la parte trasera.

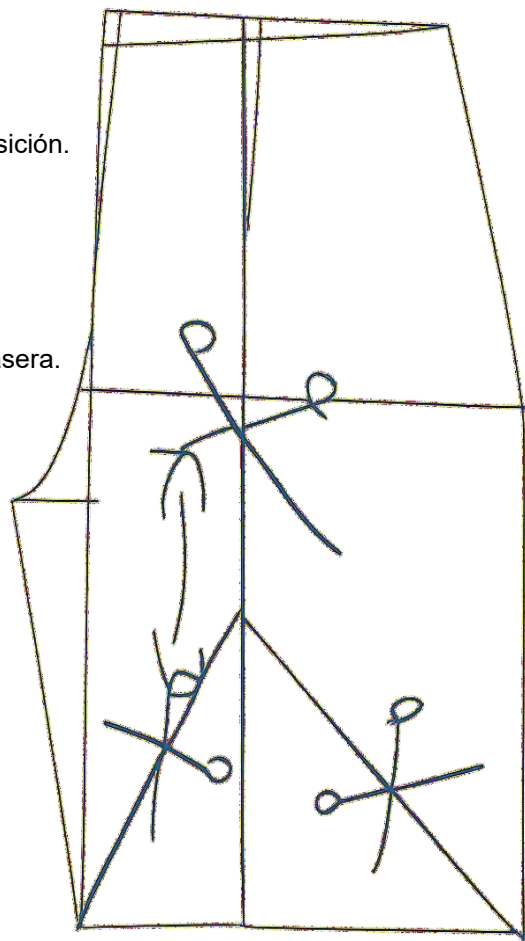

FALDA PANTALON CAMPANA



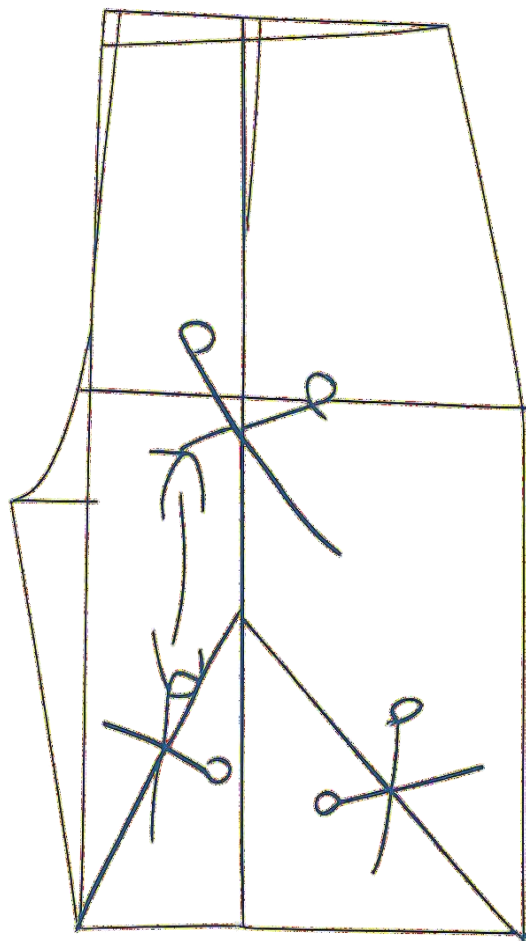

FALDA PANTALÓN TRASERA

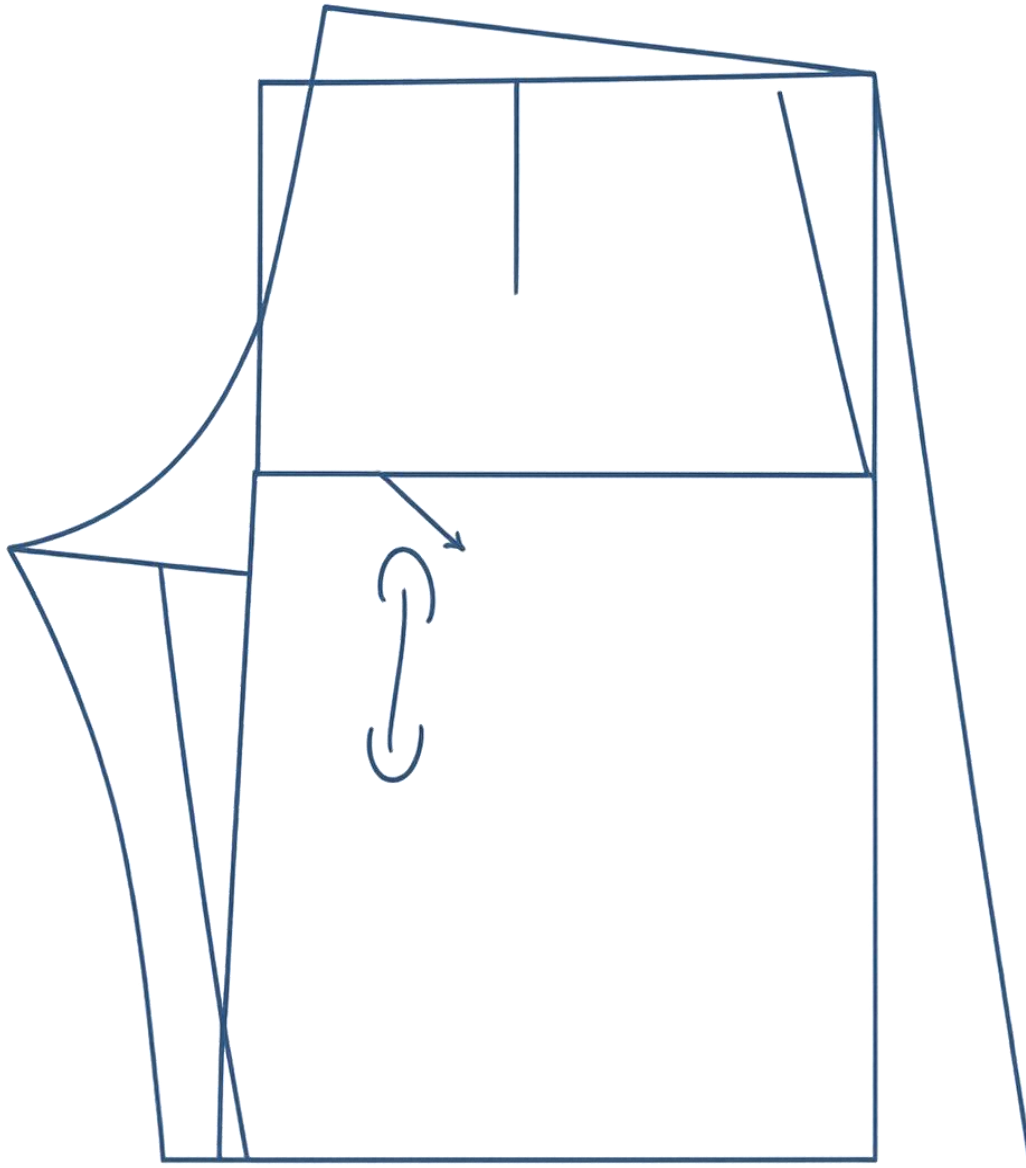

CLASE 10

FALDA MATERNAL

- Paso 1. Trabaje la falda básica.
- Paso 2. Sobre el costado de la falda baje 10 cm.
- Paso 3. Sobre la línea media entre con 10 cm formando una bolsa tipo mezclilla.
- Paso 4. Marque una vista que cubra hasta la línea media, como se observa en el gráfico.
- Paso 5. La profundidad de la bolsa debe ser de 8 cm.
- Paso 6. Corte 2 piezas de bolsa para cada lado de la falda.
- Paso 7. Confeccione la bolsa y únala a la falda siguiendo las líneas marcadas en el patrón.

FALDA MATERNAL

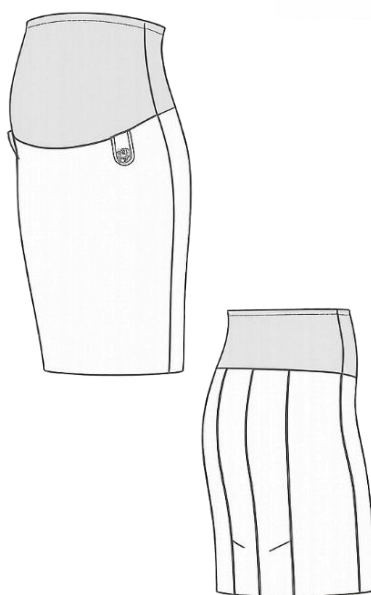
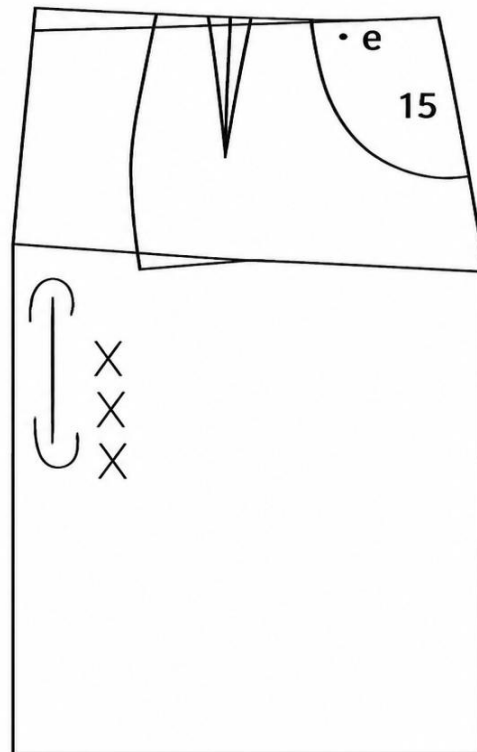

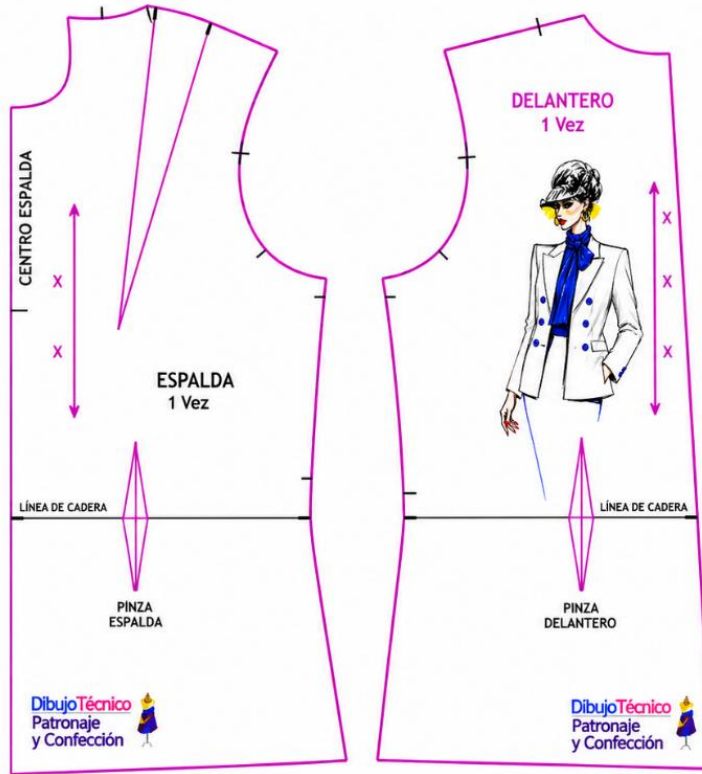

MEDIDAS DE CORPIÑO

1. Ancho de espalda 37 dividido en dos 18.5
2. Talle de espalda 40
3. Talle de frente 42
4. Contorno del busto 90
5. Contorno de cintura 64
6. Separación 20
7. Alto de busto 24

PATRÓN BÁSICO CORPIÑO ESPALDA

- Paso 1. Forme un ángulo con la mitad de ancho de espalda y largo de talle de espalda.
Paso 2. Sobre el talle de espalda baje $1\frac{1}{2}$ cm.
Paso 3. Entre 6 cm sobre el ancho de espalda para formar el escote haciendo curva.
Paso 4. Por la caída del hombro baje 3 cm para formar el declive.
Paso 5. Sobre ese punto baje con la mitad de ancho de espalda.
Paso 6. Desde esa punta marque $\frac{1}{4}$ de contorno del busto.
Paso 7. Marque la mitad de sisa y entre 1.5 cm para formar la bocamanga.
Paso 8. Haga una curva que llegue a la línea de bocamanga.
Paso 9. Marque el ancho de hombro.
Paso 10. Baje el largo total del corpiño.
Paso 11. Marque $\frac{1}{4}$ de cintura más 3 cm para la pinza.
Paso 12. Divida el $\frac{1}{4}$ de cintura y marque la pinza de 3 cm.
Paso 13. Suba la pinza 3 cm antes de la línea del busto.

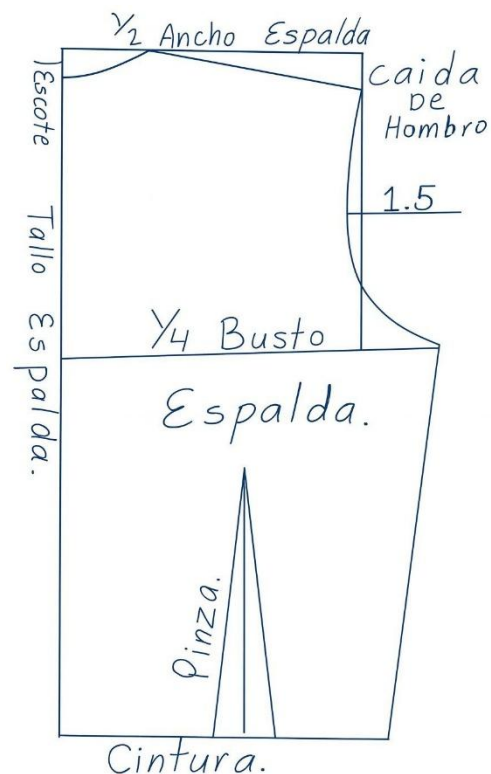

CORPIÑO DE FRENTE

- Paso 1. Forme un ángulo con talle de frente y mitad de ancho de espalda.
- Paso 2. Entre 6 cm y baje 8 cm de escote.
- Paso 3. Sobre el ancho de espalda baje 3 cm para formar el declive.
- Paso 4. Baje con mitad de ancho de espalda para formar la bocamanga.
- Paso 5. Marque un cuarto del contorno del busto.
- Paso 6. Marque alto y separación del busto.
- Paso 7. Sobre la caída del hombro salga 6 cm y entre 6 cm para formar la pinza de hombro.
- Paso 8. Baje con el talle total y marque cintura.
- Paso 9. Marque la pinza de cintura de 3 cm.
- Paso 10. Sobre la línea de bocamanga baje 10 cm y marque la pinza de costado.
11. La pinza de hombro, la pinza de costado y la pinza de cintura deben quedar 3 cm antes del alto y separación de busto.

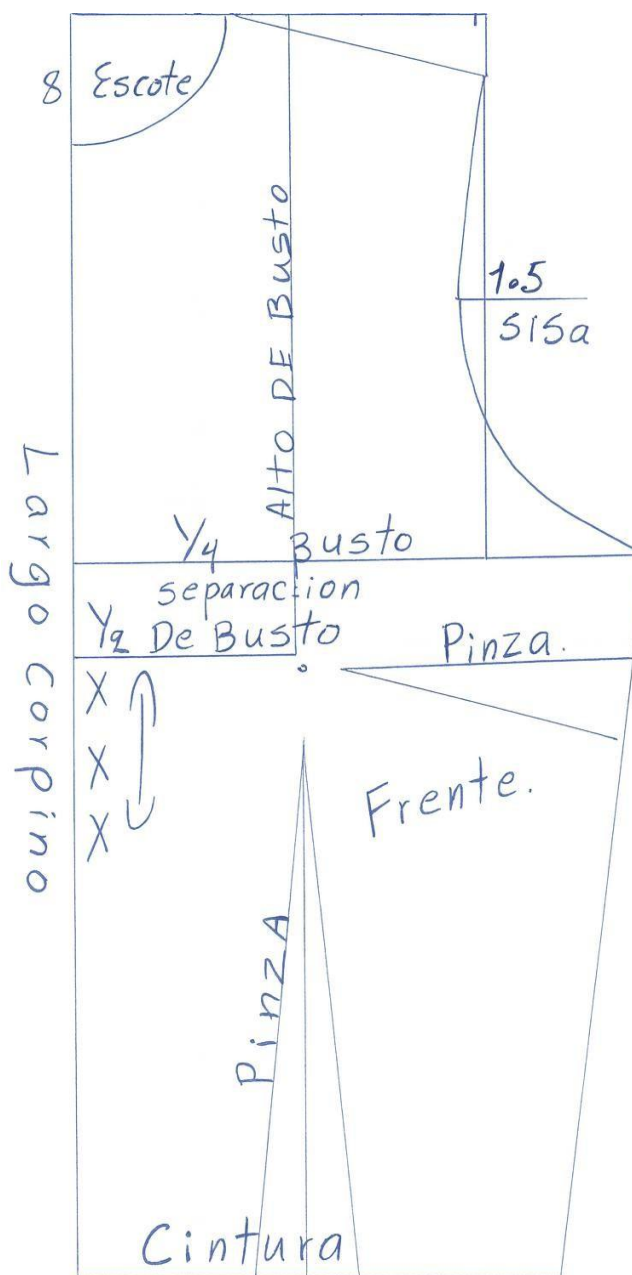



CLASE 11

MANGAS

Manga base

- Medidas para las mangas: el brazo ligeramente doblado.
- Medir desde el hombro hasta el codo (manga corta).
- Medir desde el hombro hasta la muñeca (manga larga).

Trazo base de la manga

- Largo: determinado por la medida tomada.
- Ancho: contorno de busto \div 10.
- Altura de copa: $1/2$ de la medida obtenida.
- Caída de manga: 12 cm.
- Punto A.
- Punto B.

Construcción

- Tomar el ancho de espalda y dividirlo en 2.
- Aplicar la mitad hacia cada lado.
- Marcar cabeza de manga.
- Trazar el contorno del busto más 2 cm.
- Dividir el contorno en 4 partes.
- Marcar la parte inferior entallando según la forma de la manga, cuidando el equilibrio.

Extensión

- En manga larga, extender la manga según el largo deseado.

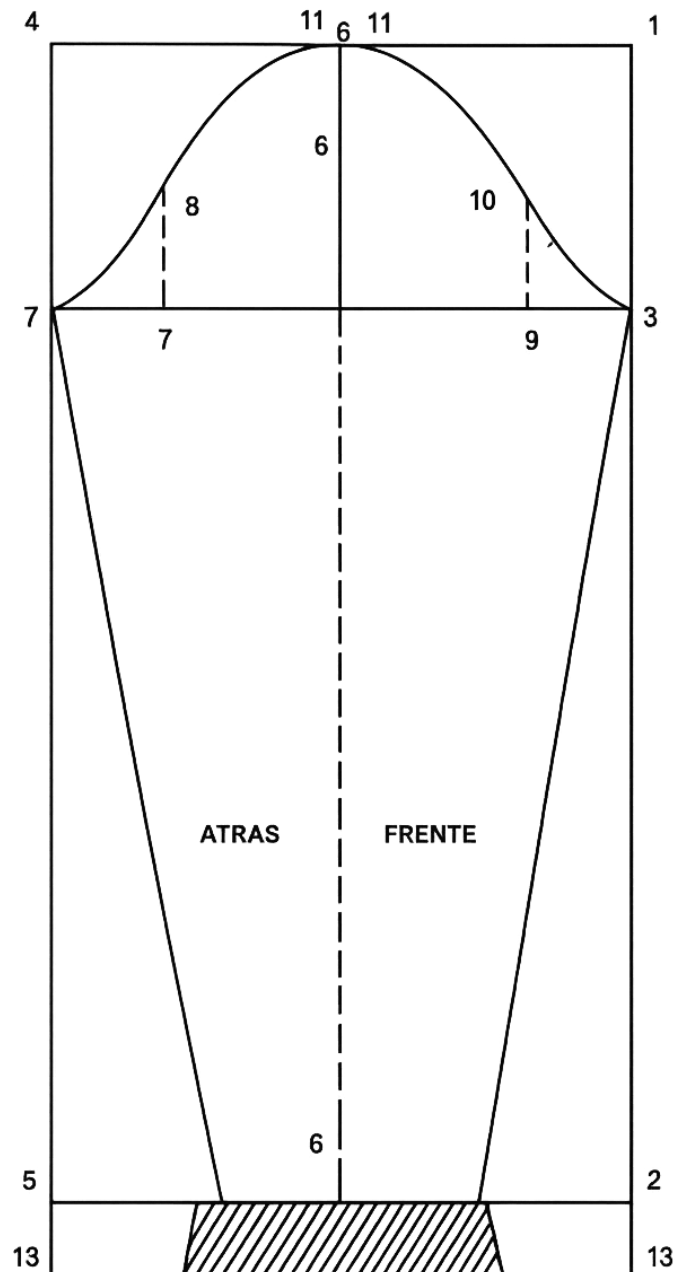

MANGA CARACOL O TULIPAN

- Contorno busto 100 cent dividido en 10 más para sacarla cabeza de la manga
- Ancho de espalda 37 cent más 2
- Largo de manga 20 cent
- Cabeza de manga 12 cent
- Ancho de manga 30

Trabaje manga básica y sobre la cabeza de la manga cort 4 centímetros hacia abajo y corte en vertical y horizontal, divida la bocamanga en dos y trace un curva que valla de ruedo a mitad de bocamanga abra los corte y amplie 10 centímetros esta manga se trabaja 4 por talla



MANGA FILIPINA (MANGA CORTA O LARGA)

Formar patrón básico de manga completa hasta el codo.
Le trazamos una línea en el centro y otra horizontal a 8 cms del puño y se recortan.

Colocamos la manga sobre otro papel y la abrimos separándolas completamente una parte de la otra 48 cms y del puño hacia arriba 40 cms.
De esta forma le estaremos dando amplitud en la parte superior sin alterar el puño que es angosto.

Este estilo de manga es conveniente cortarla al sesgo.

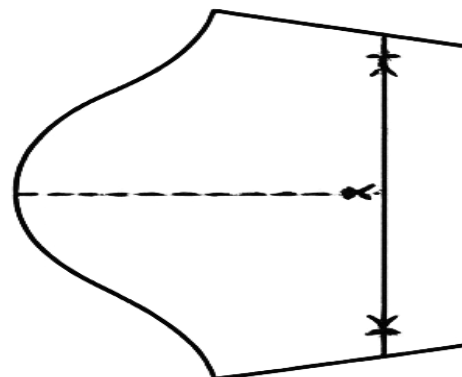
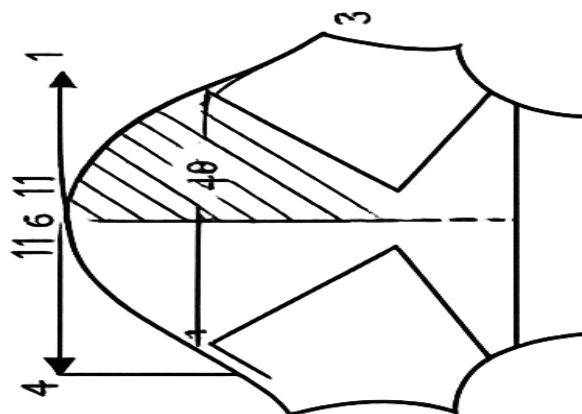

MANGA CAMPANA

Hacer manga básica, hacer 8 líneas de ruedo a la cabeza de la manga y las abre medio cent antes de terminar y las abre 3 cm cada una. Sin distorsionar la línea de la boca manga

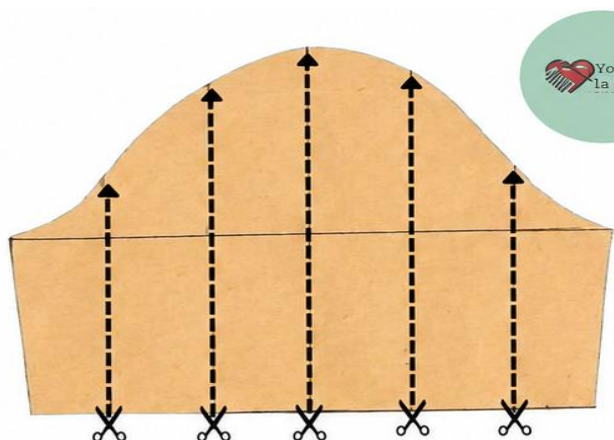
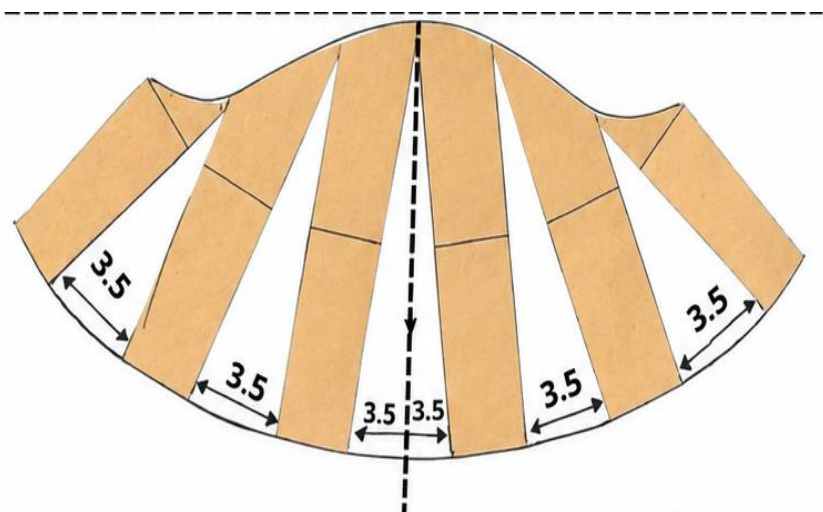

MANGA BOMBACHE

Manga Dibuje manga básica se hacen 5 corte que van de la cabeza de la manga al ruedo y se abren 4 cent cada corte, sin alterar el ruedo para trabajar esta manga h se trabaja con una manga básica montando la que tenemos ampliada sobre la básica.

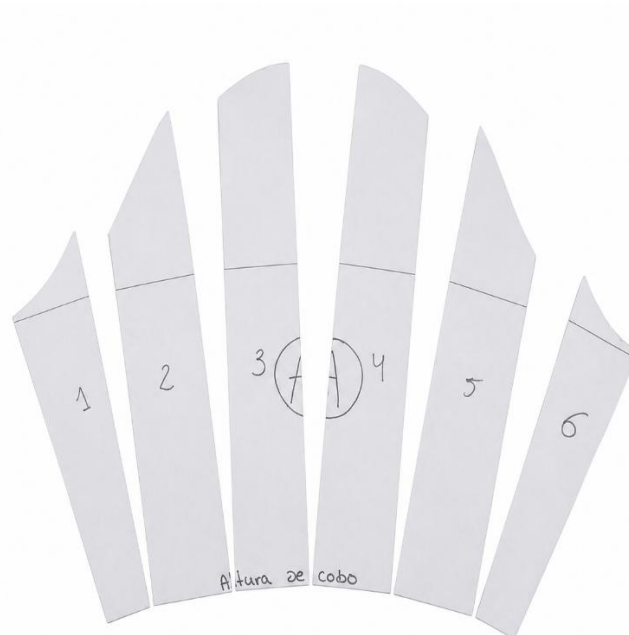

MANGA FAROLITO

MANGA FAROLITO

1. Trace una manga básica.
2. Baje 3 cm en la cabeza de manga.
3. Marque el centro de la manga.
4. Corte por la línea central.
5. Marque 8 espacios de 3 cm en la cabeza.
6. Marque 8 espacios de 3 cm en el ruedo.
7. Abra el patrón según las medidas.
8. Fije sobre papel nuevo.
9. Redibuje la cabeza de manga.
10. Redibuje el ruedo.
11. Una los costados.
12. Revise la forma de la sisa.
13. Marque los piquetes.
14. Frunza cabeza y puño para formar el farolito.



Farolito

MANGA ENTERIZA BASICA

- Paso 1. Trabaje sobre el patrón básico.
- Paso 2. Sobre la caída de hombro, suba 3 cm.
- Paso 3. Sobre la línea de pinza, salga 2 cm.
- Paso 4. Desde la línea de busto, baje 3 cm.
- Paso 5. En la línea de cintura, salga 2 cm.
- Paso 6. Marque una curva suave desde el ruedo hasta la línea de pinza.
- Paso 7. Desde el hombro, trace una línea recta para formar la manga.
- Paso 8. Marque el largo de manga de 12 cm.
- Paso 9. Redibuje la unión de manga y costado.
- Paso 10. Revise que delantero y espalda coincidan.

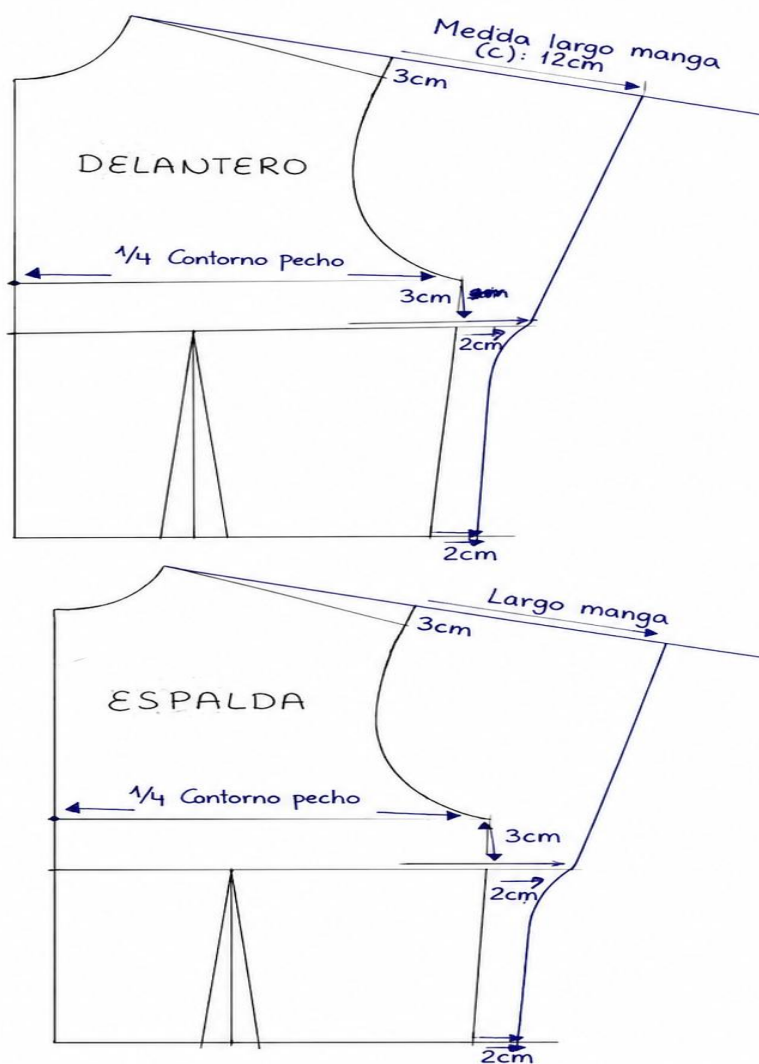

MANGA ENTERIZA #2

- Paso 1. Trace el patrón básico del frente.
- Paso 2. Suba 1 cm en el hombro.
- Paso 3. Trace una línea recta desde el cuello.
- Paso 4. Prolongue la línea 16 cm después del hombro.
- Paso 5. Baje una línea vertical desde la punta de manga.
- Paso 6. Marque la mitad de la medida de sisa más 2 cm.
- Paso 7. Forme la curva según el dibujo.
- Paso 8. Repita el proceso en la espalda.

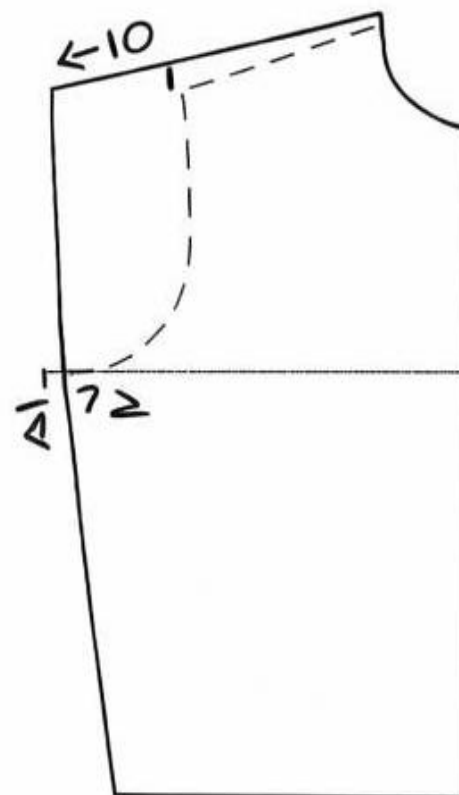

MANGA ENTERIZA 3

- Paso 1. Trace el patrón básico del frente.
- Paso 2. Suba 1 cm en el hombro.
- Paso 3. Trace una línea recta desde el cuello.
- Paso 4. Prolongue la línea 5 cm después del hombro.
- Paso 5. Entre 7 cm en la bocamanga.
- Paso 6. Forme la curva según el dibujo.
- Paso 7. Repita el proceso en la espalda.

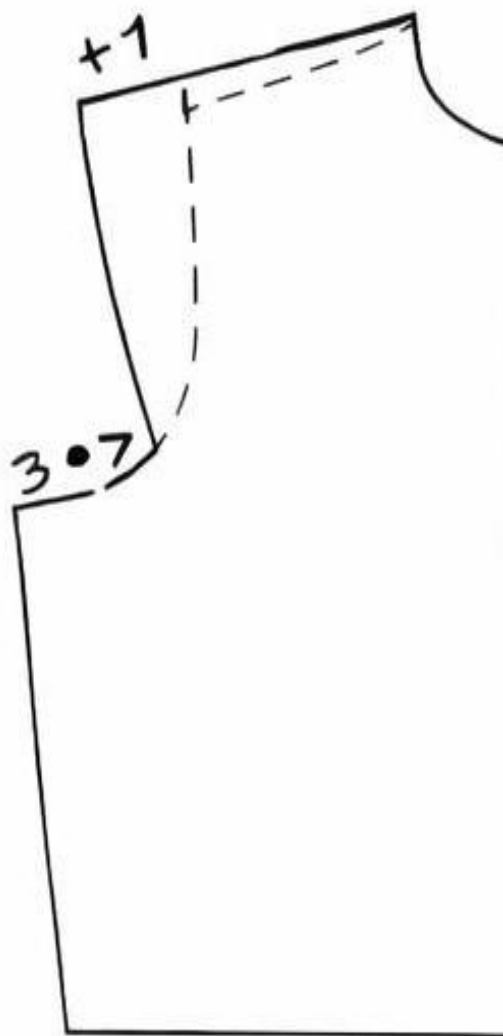
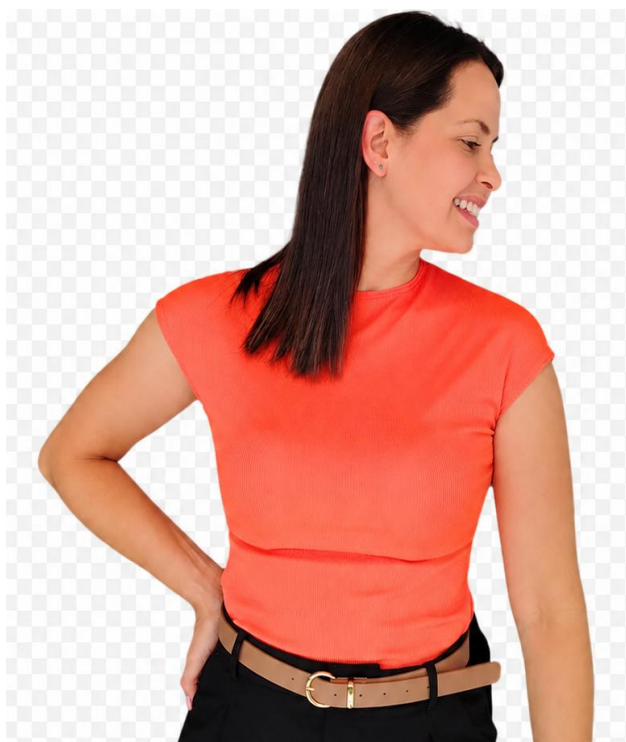

TIPOS DE MANGA ENTERIZA

A partir del patrón básico sin pinzas

1. MANGA ENTERIZA

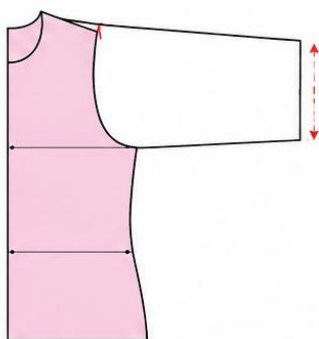

Se traza uniendo la manga directamente al cuerpo de la blusa, sin costura en la copa de manga. Tiene una apariencia sencilla y cómoda, ideal para prendas básicas y casuales.

2. MANGA ENTERIZA CAÍDA

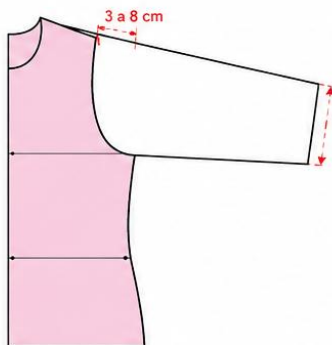

Se obtiene prolongando el hombro entre 3 y 8 cm aproximadamente. Produce una caída suave sobre el brazo, aportando comodidad y una silueta más relajada.

3. MANGA DOLMAN

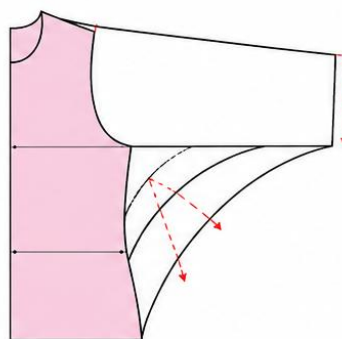

Se caracteriza por una sisa más profunda y amplia que nace desde el costado del cuerpo. Proporciona mayor amplitud de movimiento y un estilo moderno y holgado.

4. MANGA MURCIÉLAGO

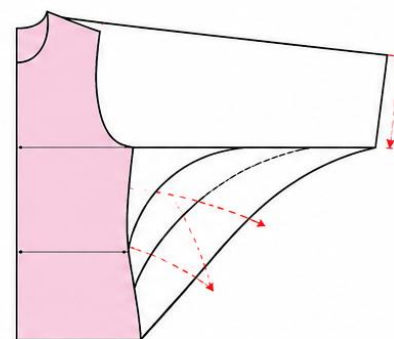

Es una evolución de la manga dolman. La amplitud se extiende desde la cintura o el costado hacia la manga, formando una curva pronunciada debajo del brazo. Genera volumen, comodidad y un efecto elegante y llamativo.

¿EN QUÉ SE DIFERENCIAN?

- Amplitud del hombro
- Profundidad de la sisa
- Cantidad de holgura debajo del brazo

TRANSFORMACIONES A PARTIR DE LA MANGA ENTERIZA



IMPORTANTE

A partir del patrón básico de manga enteriza pueden realizarse transformaciones sencillas para obtener diferentes estilos:

- ✓ Manga Enteriza
- ✓ Manga Enteriza Caída
- ✓ Manga Dolman
- ✓ Manga Murciélago

MANGA DOLMAN

Paso 1. Trabaje sobre el patrón básico de la blusa.

Paso 2. Marque el largo de la manga dejando 6 cm menos de la medida deseada.

Paso 3. Trace una línea vertical en el extremo de la manga.

Paso 4. Marque la mitad de la medida del contorno de puño.

Paso 5. Ubique el punto medio de la manga.

Paso 6. Una la punta de la manga con el punto medio mediante una línea recta.

Paso 7. Una el punto medio con la línea de puño mediante una línea recta.

Paso 8. Compruebe que el largo de la manga sea correcto.

Paso 9. Marque 3 cm en el costado.

Paso 10. Trace una línea recta hacia la parte inferior de la manga.

Paso 11. Marque 12 cm sobre la curva inferior.

Paso 12. Marque 7 cm hacia abajo.

Paso 13. Forme la curva de la sisa uniendo los puntos marcados.

Paso 14. Escuadre el puño.

Paso 15. Trace la línea final de la manga.



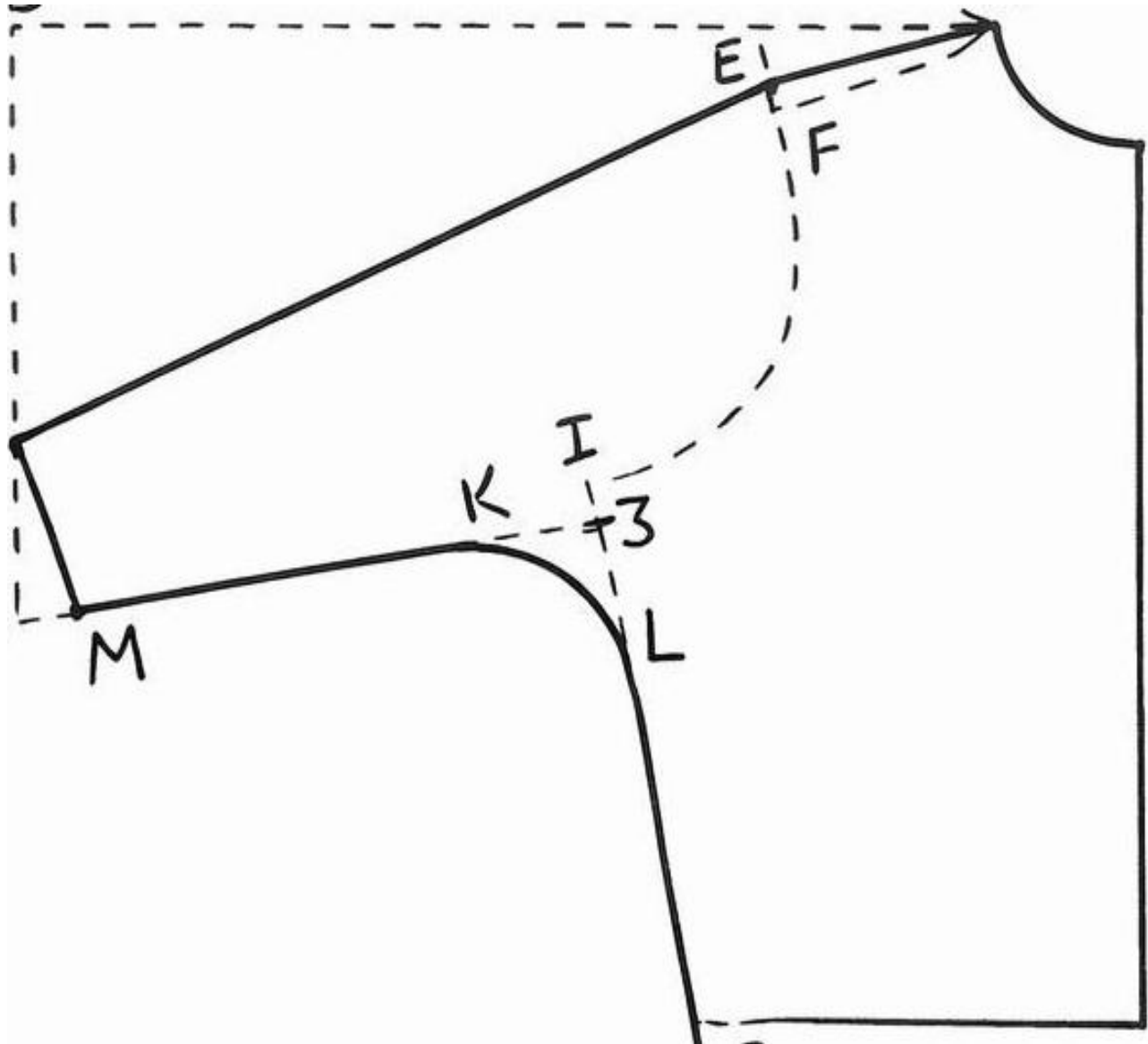

MANGA RAGLÁN

- Paso 1. Trabaje sobre el patrón básico de la blusa.
- Paso 2. Marque el largo de manga dejando 6 cm menos de la medida deseada.
- Paso 3. Marque la mitad de la medida del contorno de puño.
- Paso 4. Trace las líneas principales de la manga.
- Paso 5. Compruebe que el largo de manga sea correcto.
- Paso 6. Marque 2 cm en el cuello.
- Paso 7. Una los puntos con línea recta.
- Paso 8. Ubique el punto medio de la línea raglán.
- Paso 9. Marque las medidas indicadas sobre la curva.
- Paso 10. Forme la curva raglán del delantero.
- Paso 11. Marque los puntos de la espalda.
- Paso 12. Forme la curva raglán de la espalda.
- Paso 13. Escuadre las líneas necesarias.
- Paso 14. Pase el patrón limpio a otro papel.
- Paso 15. Recorte las piezas siguiendo las líneas marcadas.
- Paso 16. Repita el procedimiento en la espalda.

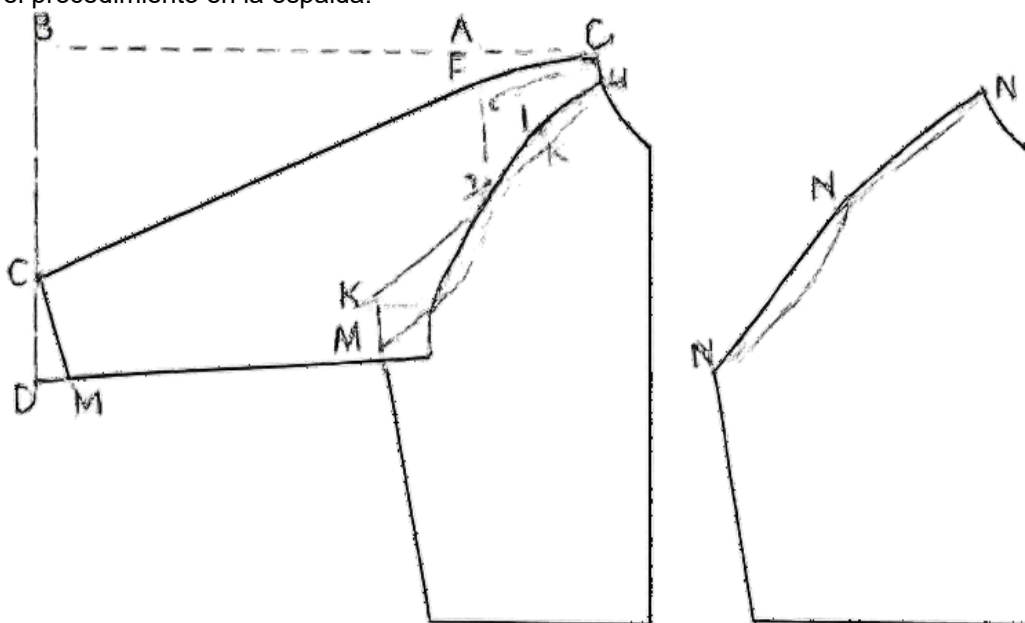

COMO HACER ALGUNOS TIPOS DE ESCOTES

ESCOTE EN PICO O “V”

Este lo formamos escotando 4 cms del cuello hacia afuera sobre la línea del hombro. Con una profundidad por ejemplo de 20 cms desde el cuello básico hacia abajo. Tirando luego línea recta desde los 4 cms que se escotaron hasta la profundidad que se le dio al escote.

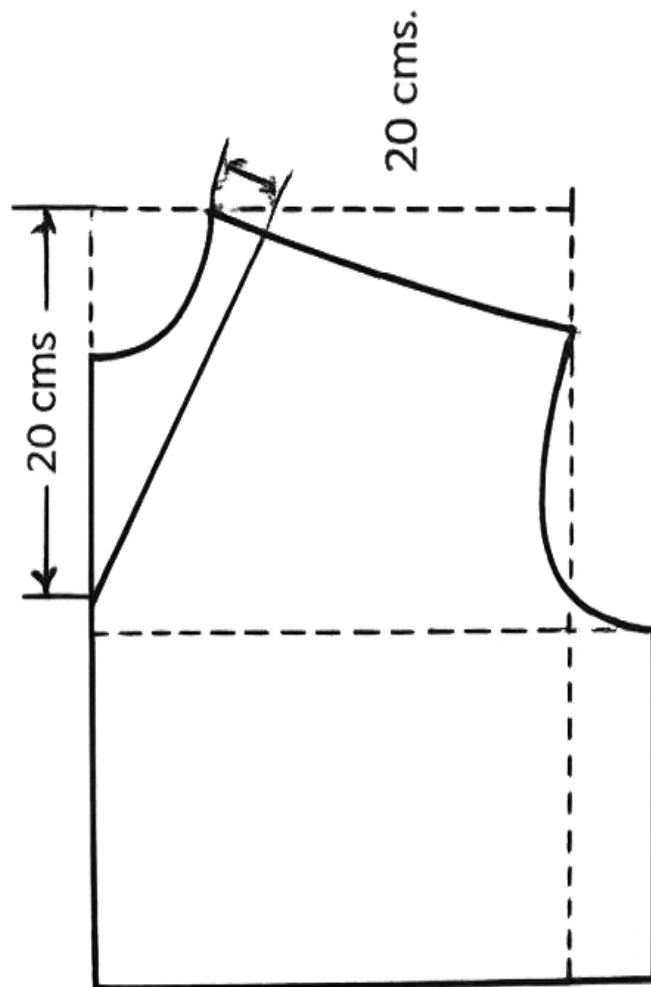

ESCOTE EN FORMA DE OJAL O HACIA LOS HOMBROS

Este escote lo formaremos de la siguiente forma: tanto en el patrón de atrás como en el delantero, en la línea del hombro hacia el cuello marcaremos una distancia de 12, luego le damos al escote natural una profundidad de 2 cm uniendo luego con una curva la profundidad del escote con los 12 cm del ancho del hombro.

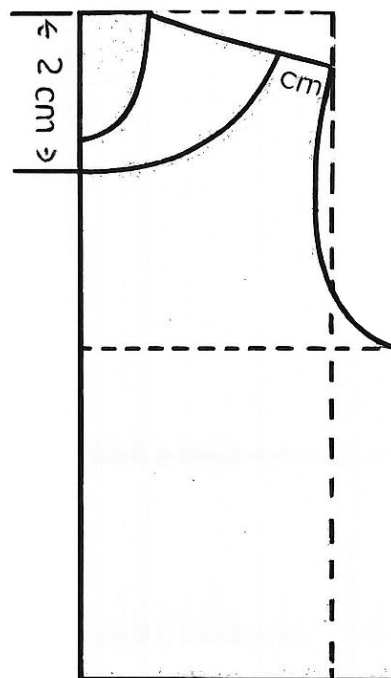

ESCOTE EN FORMA DE CORAZÓN

Este también se usa con el mismo sistema del escote en pico o "V", con sus mismas medidas inclusive. Después de esto subiremos 6 cms sobre la línea del escote y marcamos un punto en la mitad de estos 6 cms y marcamos otro punto a 1.5 cm de distancia hacia afuera. Luego en la mitad de resto del escote bajamos fuera de esa línea 3 cm, finalmente vendremos desde arriba pasando por todos estos puntos con líneas curvas.

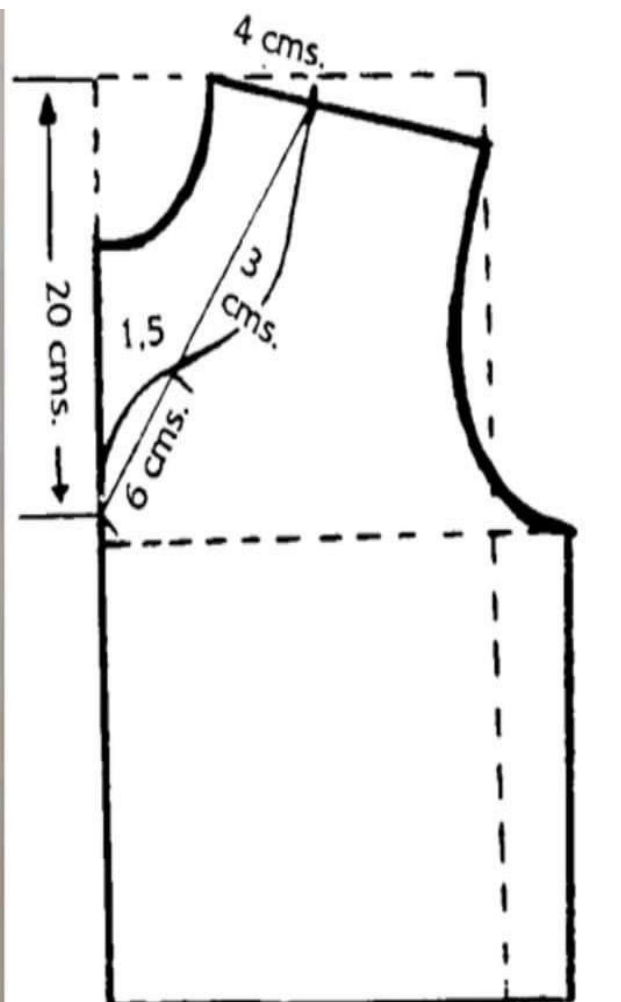

ESCOTE EN PARRAS

En este escote usaremos el mismo sistema del escote en pico o "V" con las mismas medidas inclusive. Luego dividiremos la línea del escote en tres partes iguales o según las parras deseadas. Luego en el centro de cada punto que dividimos subimos 2.5 cms y nos vendremos haciendo curvas pasando por cada punto marcado.

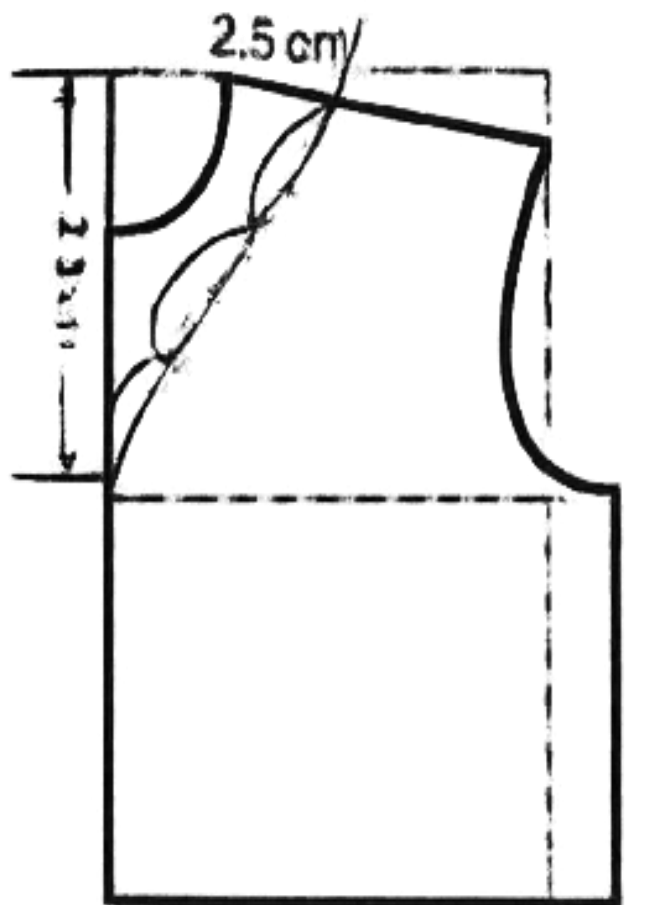

ESCOTE REDONDO

A este escote le vamos a dar 5 cms de ancho de escote y 15 cms de profundidad formando después curva desde el ancho hasta la profundidad. Este escote puede variar en sus medidas, según el gusto.

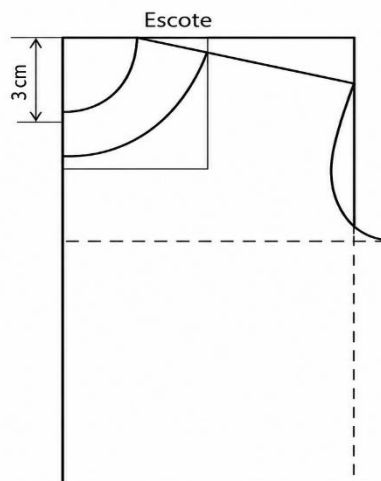

ESCOTE CUADRADO

1. En este escote correremos también 3 cms sobre la línea del hombro después del cuello básico, con una profundidad de 15 cms escuadrando luego la profundidad con el ancho del escote en el cuello.





TIPOS DE HOLGURAS

1. **Ajuste Tradicional:** Sigue las formas del cuerpo. Lo encontramos en prendas clásicas tipo sastre, faldas y vestidos, rectos, pantalones corte clásico y otros. La holgura es mínima, suficiente para dar comodidad, sin que raye en lo apretado.

- a) Busto = 6 cms
- b) Cimura = 4 cms
- c) Cadera = 8 cms

Tradicional Deportivo: Al cuerpo, exacto, o se resta hasta 10 cms. *Ejm:* leotardos, trajes de baño, lycras, etc.

2. **Ajuste Convencional:** Este ajuste también sigue las formas del cuerpo, quedando suelto y cómodo. Lo encontramos en prendas casuales como vestidos, pantalones sport, faldas con evase y envolventes, etc. Para la toma de medidas se requiere de menos precisión.

- a) Busto = 10 cms
- b) Cimura = 8 cms
- c) Cadera = 14 cms

3. **Ajuste Holgado:** Este ajuste normalmente no sigue las formas del cuerpo. Se encuentra en prendas como kimonos, drapeados, es normal que los vestidos de noche entrén en ésta categoría, también las capas, gabardinas, pantalones, pantalones tipo harem, palazo, vestidos chemise, maternas, etc.

- a) Busto = 14 cms
- b) Cintura = 12 cms
- c) Cadera = 16 cms

AUMENTO EN CENTÍMETROS EN LAS MEDIDAS TOTALES SEGÚN TIPO DE HOLGURA

	BUSTO	CINTURA	CADERA
TRADICIONAL	6	4	8
CONVENCIONAL	10	8	14
HOLGADO	14	12	16

TIPOS DE ROSTRO Y ESCOTES RECOMENDADOS

—♥ La clave está en equilibrar las proporciones de tu rostro con el escote adecuado. ♥—

ROSTRO REDONDO



Mejillas más llenas y contornos suaves.

ROSTRO CUADRADO

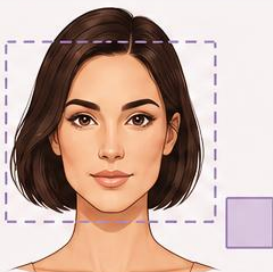

Frente y mandíbula con ancho similar.

ROSTRO TRIANGULAR



Mandíbula más ancha y frente más estrecha.

ROSTRO OVALADO



Rostro equilibrado y proporcionado.

ESCOTES RECOMENDADOS



Escote en V



Escote en U



Escote cruzado



Escote profundo



Evitar escotes muy cerrados o redondos.

ESCOTES RECOMENDADOS



Escote corazón



Escote redondo amplio



Escote en U



Escote ovalado



Evitar escotes cuadrados muy marcados.

ESCOTES RECOMENDADOS



Escote barco



Escote amplio



Escote cuadrado suave



Escote corazón



Evitar escotes halter o que acentúen la mandíbula.

LE FAVORECEN LA MAYORÍA DE LOS ESCOTES



Escote redondo



Escote en V



Escote corazón



Escote cuadrado



Escote barco



¡Tienes la ventaja de poder usar casi todos los escotes!



Recuerda: La armonía entre tu rostro y tu escote realza tu belleza natural. Conócete, acéptate y vístete para ti. ♥



ACADEMIA DE COSTURA

Moldes Solis

—♥ EL ARTE DEL BUEN VESTIR ♥—



LOS ESCOTES SEGÚN EL TIPO DE CARA

CARA LARGA U OVALADA

La cara larga u ovalada es considerada el tipo de rostro más equilibrado y armónico, ya que permite el uso de casi todo tipo de escotes y cuellos sin alterar la proporción del cuerpo. Se caracteriza por líneas suaves, pómulos delicados y una longitud mayor que el ancho. En este tipo de rostro, especialmente cuando el cuello es delgado, se da preferencia a los escotes altos o medianamente cerrados, ya que ayudan a equilibrar visualmente la longitud del cuello y del rostro. Escotes tipo bote, ojal, redondo cerrado y cuellos altos aportan elegancia. También se pueden usar escotes profundos si se busca estilizar aún más, cuidando siempre la armonía general del diseño.

CARA REDONDA

La cara redonda presenta contornos suaves, mejillas pronunciadas y una proporción similar entre ancho y largo, lo que genera una apariencia dulce y juvenil. En este tipo de rostro es importante elegir escotes que ayuden a alargar visualmente la figura y romper la sensación de redondez. Se recomiendan escotes profundos, especialmente escotes en V o en pico, ya que crean una línea vertical que estiliza el cuello y el rostro. También son favorables los escotes con abertura central, filas de botones y cortes que generen líneas verticales. Se deben evitar escotes completamente redondos o cerrados, ya que acentúan la forma circular del rostro.

CARA CUADRADA

La cara cuadrada se caracteriza por una mandíbula marcada, frente amplia y líneas rectas bien definidas. En este tipo de rostro, el objetivo principal del escote es suavizar los ángulos y aportar equilibrio visual. Se recomiendan escotes redondos, escotes en ojal y escotes curvos que contrasten con la rigidez natural del rostro. Las líneas suaves ayudan a dulcificar la expresión facial y a estilizar el cuello. Escotes ligeramente profundos y curvos resultan muy favorecedores. Se deben evitar los escotes totalmente cuadrados o rectos, ya que refuerzan la estructura angular del rostro y endurecen la imagen general.



CARA TRIANGULAR

La cara triangular requiere especial atención en la elección del escote, ya que suele presentar desequilibrio entre la frente, los pómulos y el mentón. En este tipo de rostro es de vital importancia el uso de escotes anchos, que ayuden a compensar visualmente las proporciones del rostro. Se recomiendan escotes tipo ojal redondo, escotes cuadrados amplios y escotes horizontales más anchos que profundos. Estos diseños aportan equilibrio y armonía, suavizando la estructura del rostro. Los escotes estrechos y muy profundos deben evitarse, ya que acentúan el desequilibrio. El objetivo es generar amplitud visual en la parte superior del cuerpo.



CONOCE TU Cuerpo

VISTE A TU FAVOR ♥

Cada cuerpo es único y hermoso.
 La clave está en elegir lo que te hace sentir
 cómoda, segura y radiante.



RECUERDA:

No se trata de tener el cuerpo perfecto,
 se trata de usar la ropa que te haga
 sentir tu mejor versión.



RELOJ DE ARENA



Hombros y cadera
 proporcionados con
 cintura definida.

✓ TIP:

Resalta tu cintura.
 Usa prendas entalladas
 y escotes en V.

TRIÁNGULO (PERA)



Cadera más ancha
 que hombros.

✓ TIP:

Equilibra tu figura con
 blusas con volumen,
 hombros decorados y
 colores claros arriba.

TRIÁNGULO INVERTIDO



Hombros más anchos
 que la cadera.

✓ TIP:

Suaviza tu parte superior
 con escotes redondos y
 mangas sutiles. Da volumen
 a la parte inferior.

RECTÁNGULO



Cuerpo recto,
 poca definición
 de cintura.

✓ TIP:

Crea curvas con prendas
 que marquen la cintura:
 cinturones, frunces,
 volantes o capas.

ÓVALO



Mayor volumen
 en el abdomen.

✓ TIP:

Usa telas suaves y fluidas,
 escotes en V y líneas
 verticales que estilicen
 tu figura.



Todas las siluetas son hermosas.
 Conócete, acéptate y vístete para ti. ♥



ACADEMIA DE COSTURA

Moldes Solis

EL ARTE DEL BUEN VESTIR



Este folleto de Corte y Confección ha sido desarrollado como una guía completa y práctica, pensada para acompañar al estudiante desde los conocimientos básicos hasta la correcta aplicación de técnicas fundamentales en el patronaje y la confección. Cada contenido ha sido cuidadosamente estructurado para facilitar el aprendizaje, fortalecer la comprensión de las formas del cuerpo, el uso adecuado de las medidas, las holguras y la correcta elección de escotes según cada tipo de figura.

Este material pertenece a Xinia Solis una iniciativa dedicada a la formación, enseñanza y fortalecimiento del oficio de la costura, el diseño y la confección, con un enfoque claro en la calidad, la precisión y el amor por el detalle. El objetivo de este folleto es servir como herramienta de consulta permanente, apoyo didáctico y base sólida para el desarrollo de prendas bien construidas, funcionales y estéticamente equilibradas.

Xinia Solis pone a disposición este folleto como parte de su compromiso con la educación en corte y confección, brindando conocimientos claros, accesibles y aplicables tanto para estudiantes como para emprendedores del área textil.

Elaborado por:

Xinia Solís
Montero